



АДМИНИСТРАЦИЯ
ПЕТРОПАВЛОВСК-КАМЧАТСКОГО ГОРОДСКОГО ОКРУГА

ПОСТАНОВЛЕНИЕ

22.04.2024

№1050

Об установлении публичного сервитута в отношении частей земельных участков с кадастровыми номерами:
41:01:0010113:157, 41:01:0010113:3336,
41:01:0010113:373, 41:01:0010113:323,
41:01:0010113:55, 41:01:0010113:122,
41:01:0010113:364, 41:01:0010113:162,
41:01:0010113:163, 41:01:0010113:391,
41:01:0010113:38, 41:01:0010113:3709,
41:01:0010113:137, 41:01:0010113:2599,
41:01:0010113:79, 41:01:0010113:351,
41:01:0010113:367, 41:01:0010113:385,
41:01:0010113:7, 41:01:0010116:278,
41:01:0010116:398, 41:01:0010116:15929,
41:01:0010116:375, 41:01:0010116:349,
41:01:0010116:372, 41:01:0010116:571,
41:01:0010116:10800, 41:01:0010116:346,
41:01:0010116:260, 41:01:0010116:774,
41:01:0010116:11425, 41:01:0010116:338,
41:01:0010116:386, 41:01:0000000:1002,
41:01:0010116:18817, для их использования в целях эксплуатации существующих сетей теплоснабжения «Сооружение сети теплоснабжения от Котельной № 1» протяженностью 4059 м, с кадастровым номером 41:01:0000000:2265, являющихся объектом местного значения и необходимых для теплоснабжения населения Петропавловск-Камчатского городского округа

В соответствии со статьей 23, главой V.7 Земельного кодекса Российской Федерации, постановлением администрации Петропавловск-Камчатского городского округа от 14.02.2020 № 245 «Об административном регламенте предоставления администрацией Петропавловск-Камчатского городского округа муниципальной услуги по установлению публичного

сервитута в отдельных целях на территории Петропавловск-Камчатского городского округа», рассмотрев ходатайство муниципального унитарного предприятия Петропавловск-Камчатского городского округа «ТеплоЭлектроСетевая Компания» об установлении публичного сервитута в целях эксплуатации существующих сетей теплоснабжения «Сооружение сети теплоснабжения от Котельной № 1» протяженностью 4059 м, с кадастровым номером 41:01:0000000:2265, являющихся объектом местного значения и необходимых для теплоснабжения населения Петропавловск-Камчатского городского округа

ПОСТАНОВЛЯЮ:

1. Установить публичный сервитут на основании ходатайства муниципального унитарного предприятия Петропавловск-Камчатского городского округа «ТеплоЭлектроСетевая Компания» для использования:

1.1 части земельного участка с кадастровым номером 41:01:0010113:157, площадью 146 кв.м, местоположение: Камчатский край, г. Петропавловск-Камчатский, пр-кт Победы, 11 км;

1.2 части земельного участка с кадастровым номером 41:01:0010113:3336, площадью 766 кв. м, местоположение: Камчатский край, г. Петропавловск-Камчатский пр-кт Победы;

1.3 части земельного участка с кадастровым номером 41:01:0010113:373, площадью 277 кв.м, местоположение: Камчатский край, г. Петропавловск-Камчатский, ул. Крутобереговая;

1.4 частей земельного участка с кадастровым номером 41:01:0010113:323, площадью 5 кв.м, площадью 101 кв.м, местоположение: Камчатский край, г. Петропавловск-Камчатский ул. Крутобереговая;

1.5 части земельного участка с кадастровым номером 41:01:0010113:55, площадью 161 кв.м, местоположение: Камчатский край, г. Петропавловск-Камчатский, пр-кт Победы, д. 32/1;

1.6 части земельного участка с кадастровым номером 41:01:0010113:122, площадью 290 кв.м, местоположение: Камчатский край, г. Петропавловск-Камчатский, в районе 10 км;

1.7 частей земельного участка с кадастровым номером 41:01:0010113:364, площадью 44 кв.м, площадью 170 кв.м, местоположение: Камчатский край, г. Петропавловск-Камчатский, ш. Елизовское. На земельном участке расположен многоквартирный жилой дом. Адрес многоквартирного жилого дома: край Камчатский, г. Петропавловск-Камчатский, шоссе Елизовское, дом 26;

1.8 частей земельного участка с кадастровым номером 41:01:0010113:162, площадью 301 кв.м, площадью 14 кв.м, местоположение: Камчатский край, г. Петропавловск-Камчатский, район 9 км;

1.9 части земельного участка с кадастровым номером 41:01:0010113:163, площадью 467 кв.м, местоположение: Камчатский край, г. Петропавловск-Камчатский, район 9 км;

1.10 части земельного участка с кадастровым номером 41:01:0010113:391, площадью 293 кв.м, местоположение: край Камчатский, г. Петропавловск-Камчатский, пр-кт Победы;

1.11 части земельного участка с кадастровым номером 41:01:0010113:38, площадью 182 кв.м, местоположение: Камчатский край, г. Петропавловск-Камчатский, по просп. Победы;

1.12 части земельного участка с кадастровым номером 41:01:0010113:3709, площадью 34 кв.м, местоположение: Российская Федерация, Камчатский край, г. Петропавловск-Камчатский, пр-кт Победы;

1.13 части земельного участка с кадастровым номером 41:01:0010113:137, площадью 47 кв.м, местоположение: Камчатский край, г. Петропавловск-Камчатский, по просп. Победы. № 32;

1.14 части земельного участка с кадастровым номером 41:01:0010113:2599, площадью 66 кв.м, местоположение: Камчатский край, г. Петропавловск-Камчатский, ул. Крутобереговая;

1.15 части земельного участка с кадастровым номером 41:01:0010113:79, площадью 257 кв.м, местоположение: Камчатский край, г. Петропавловск-Камчатский, в районе автостанции (10 км);

1.16 части земельного участка с кадастровым номером 41:01:0010113:351, площадью 1289 кв.м, местоположение: Камчатский край, г. Петропавловск-Камчатский, пр-кт Победы, на земельном участке расположено административно-производственное здание. Адрес здания: край Камчатский, г. Петропавловск-Камчатский, пр-кт Победы, дом 16;

1.17 частей земельного участка с кадастровым номером 41:01:0010113:367, площадью 30 кв.м, площадью 500 кв.м, площадью 55 кв.м, местоположение: Камчатский край, г. Петропавловск-Камчатский, пр-кт Победы;

1.18 части земельного участка с кадастровым номером 41:01:0010113:385, площадью 322 кв.м, местоположение: Камчатский край, г. Петропавловск-Камчатский, пр-кт Победы;

1.19 части земельного участка с кадастровым номером 41:01:0010113:7, площадью 70 кв.м, местоположение: Камчатский край, г. Петропавловск-Камчатский, пр-кт Победы;

1.20 части земельного участка с кадастровым номером 41:01:0010116:278, площадью 0,387 кв.м, местоположение: Камчатский край, г. Петропавловск-Камчатский, пр-кт Победы, 39 «а»;

1.21 части земельного участка с кадастровым номером 41:01:0010116:398, площадью 201 кв.м, местоположение: установлено относительно ориентира, расположенного в границах участка. Ориентир здание «Производственные помещения». Почтовый адрес ориентира: Камчатский край, г. Петропавловск-Камчатский, пр-кт Победы, д. 39 а;

1.22 части земельного участка с кадастровым номером 41:01:0010116:15929, площадью 364 кв.м, местоположение: Камчатский край, г. Петропавловск-Камчатский, ул. Абея;

1.23 частей земельного участка с кадастровым номером 41:01:0010116:375, площадью 763 кв.м, площадью 1110 кв.м, местоположение: установлено относительно ориентира, расположенного за пределами участка. Ориентир: административное здание. Участок находится примерно в 95 м, по направлению на юго-восток от ориентира. Почтовый адрес ориентира: Камчатский край, г. Петропавловск-Камчатский, ул. Абеля, д. 6;

1.24 части земельного участка с кадастровым номером 41:01:0010116:349, площадью 149 кв.м, местоположение: установлено относительно ориентира, расположенного за пределами участка. Ориентир административное здание. Участок находится примерно в 167 м, по направлению на юго-восток от ориентира. Почтовый адрес ориентира: Камчатский край, г. Петропавловск-Камчатский, ул. Абеля, д. 6;

1.25 части земельного участка с кадастровым номером 41:01:0010116:372, площадью 307 кв.м, местоположение: Камчатский край, г. Петропавловск-Камчатский, ул. Абеля, д. 6;

1.26 части земельного участка с кадастровым номером 41:01:0010116:571, площадью 79 кв.м, местоположение: Камчатский край, г. Петропавловск-Камчатский, ул. Абеля;

1.27 части земельного участка с кадастровым номером 41:01:0010116:10800, площадью 198 кв.м, местоположение: Камчатский край, г. Петропавловск-Камчатский, ул. Абеля;

1.28 части земельного участка с кадастровым номером 41:01:0010116:346, площадью 142 кв.м, местоположение: установлено относительно ориентира, расположенного за пределами участка. Ориентир административное здание. Участок находится примерно в 250 м, по направлению на юго-запад от ориентира. Почтовый адрес ориентира: Камчатский край, г. Петропавловск-Камчатский, ул. Абеля, д. 6;

1.29 части земельного участка с кадастровым номером 41:01:0010116:260, площадью 1079 кв.м, местоположение: Камчатский край, г. Петропавловск-Камчатский, ул. Абеля, № 6;

1.30 части земельного участка с кадастровым номером 41:01:0010116:774, площадью 70 кв.м, местоположение: Камчатский край, г. Петропавловск-Камчатский, пр-кт Победы, 55-57;

1.31 части земельного участка с кадастровым номером 41:01:0010116:11425, площадью 508 кв.м, местоположение: Камчатский край, г. Петропавловск-Камчатский, пр-кт Победы, д. 45/1;

1.32 части земельного участка с кадастровым номером 41:01:0010116:338, площадью 62 кв.м, местоположение: установлено относительно ориентира, расположенного в границах участка. Ориентир жилой дом. Почтовый адрес ориентира: Камчатский край, г. Петропавловск-Камчатский, пр-кт Победы, д. 49/1;

1.33 части земельного участка с кадастровым номером 41:01:0010116:386, площадью 529 кв.м, местоположение: установлено относительно ориентира, расположенного в границах участка. Ориентир

жилой дом. Почтовый адрес ориентира: Камчатский край, г. Петропавловск-Камчатский, пр-кт Победы, д. 51;

1.34 частей земельного участка с кадастровым номером 41:01:0000000:1002, площадью 401 кв.м, площадью 350 кв.м; местоположение: Камчатский край, г. Петропавловск-Камчатский, пр-кт Победы;

1.35 части земельного участка с кадастровым номером 41:01:0010116:18817, площадью 105 кв.м, местоположение: Российская Федерация, Камчатский край, городской округ Петропавловск-Камчатский, город Петропавловск-Камчатский.

2. Публичный сервитут, указанный в пункте 1 настоящего постановления, устанавливается в целях эксплуатации существующих сетей теплоснабжения «Сооружение сети теплоснабжения от Котельной № 1», протяженностью 4059 м, с кадастровым номером 41:01:0000000:2265, являющихся объектом местного значения и необходимых для теплоснабжения населения Петропавловск-Камчатского городского округа.

3. Публичный сервитут устанавливается на 49 лет.

4. Утвердить границы публичного сервитута общей площадью 12755,387 кв.м в пределах границ охранной зоны тепловых сетей согласно приложению.

5. Срок, в течение которого использование частей земельных участков, указанных в пункте 1 настоящего постановления, и (или) расположенных на них объектов недвижимости в соответствии с их разрешенным использованием будет невозможно или существенно затруднено в связи с осуществлением деятельности, для обеспечения которой устанавливается публичный сервитут – 15 совокупных календарных дней в период с июня по август ежегодно.

6. В отношении земельных участков, указанных в подпунктах 1.1, 1.2, 1.6, 1.11, 1.12, 1.18, 1.19, 1.24, 1.28, 1.30 настоящего постановления, график проведения работ при осуществлении деятельности, для обеспечения которой устанавливается публичный сервитут, ежегодно определяется с учетом срока, указанного в пункте 5 настоящего постановления.

7. Порядок установления охранных зон тепловых сетей и содержание ограничений прав на части земельных участков в границах таких зон определяются Типовыми правилами охраны коммунальных тепловых сетей, утвержденными приказом Министерства строительства и жилищно-коммунального хозяйства Российской Федерации от 17.08.1992 № 197.

8. Владелец публичного сервитута обязан привести земельные участки, указанные в пункте 1 настоящего постановления, в состояние, пригодное для его использования в соответствии с разрешенным использованием в срок не позднее чем три месяца после завершения капитального или текущего ремонта, эксплуатации инженерного сооружения, для размещения которого был установлен публичный сервитут.

9. В соответствии со статьей 39.46 Земельного кодекса Российской Федерации плата за публичный сервитут в отношении земельных участков, указанных в подпунктах 1.1, 1.2, 1.6, 1.11, 1.12, 1.18, 1.19, 1.24, 1.28, 1.30 настоящего постановления, устанавливается в виде единовременного платежа за их использование в течение срока, на который устанавливается публичный сервитут, в размере 0,01 процента кадастровой стоимости данных земельных участков за каждый год использования, и рассчитывается пропорционально площади каждого из этих земельных участков в границах публичного сервитута :

9.1 в отношении земельного участка, указанного в подпункте 1.1 настоящего постановления: $(1517427 \text{ руб.} \times 0.01 \% / 1350 \text{ кв.м}) \times 146 \text{ кв.м} \times 49 \text{ лет} = 804 \text{ руб.} 09 \text{ коп.}$ (восемьсот четыре рубля, 09 копеек);

9.2 в отношении земельного участка, указанного в подпункте 1.2 настоящего постановления: $(2749362 \text{ руб.} \times 0.01 \% / 3080 \text{ кв.м}) \times 766 \text{ кв.м} \times 49 \text{ лет} = 3 \text{ 350 руб.} 62 \text{ коп.}$ (три тысячи триста пятьдесят рублей, 62 копеек);

9.3 в отношении земельного участка, указанного в подпункте 1.6 настоящего постановления: $(4951189.76 \text{ руб.} \times 0.01 \% / 4048 \text{ кв.м}) \times 290 \text{ кв.м} \times 49 \text{ лет} = 1 \text{ 738 руб.} 03 \text{ коп.}$ (одна тысяча семьсот тридцать восемь рублей, 03 копейки);

9.4 в отношении земельного участка, указанного в подпункте 1.11 настоящего постановления: $(5422988.65 \text{ руб.} \times 0.01 \% / 5435 \text{ кв.м}) \times 182 \text{ кв.м} \times 49 \text{ лет} = 889 \text{ руб.} 84 \text{ коп.}$ (восемьсот восемьдесят девять рублей, 84 копейки);

9.5 в отношении земельного участка, указанного в подпункте 1.12 настоящего постановления: $(47208.84 \text{ руб.} \times 0.01 \% / 42 \text{ кв.м}) \times 34 \text{ кв.м} \times 49 \text{ лет} = 187 \text{ руб.} 18 \text{ коп.}$ (сто восемьдесят семь рублей, 18 копеек);

9.6 в отношении земельного участка, указанного в подпункте 1.18 настоящего постановления: $(8530837.83 \text{ руб.} \times 0.01 \% / 2601 \text{ кв.м}) \times 322 \text{ кв.м} \times 49 \text{ лет} = 5 \text{ 174 руб.} 89 \text{ коп.}$ (пять тысяч сто семьдесят четыре рубля, 89 копеек);

9.7 в отношении земельного участка, указанного в подпункте 1.19 настоящего постановления: $(252977.55 \text{ руб.} \times 0.01 \% / 197 \text{ кв.м}) \times 70 \text{ кв.м} \times 49 \text{ лет} = 440 \text{ руб.} 51 \text{ коп.}$ (четыреста сорок рублей, 51 копейка);

9.8 в отношении земельного участка, указанного в подпункте 1.24 настоящего постановления: $(538503 \text{ руб.} \times 0.01 \% / 525 \text{ кв.м}) \times 149 \text{ кв.м} \times 49 \text{ лет} = 748 \text{ руб.} 72 \text{ коп.}$ (семьсот сорок восемь рублей, 72 копейки);

9.9 в отношении земельного участка, указанного в подпункте 1.28 настоящего постановления: $(2976632 \text{ руб.} \times 0.01 \% / 2036 \text{ кв.м}) \times 142 \text{ кв.м} \times 49 \text{ лет} = 1 \text{ 017 руб.} 24 \text{ коп.}$ (одна тысяча семнадцать рублей, 24 копейки);

9.10 в отношении земельного участка, указанного в подпункте 1.30 настоящего постановления: $(1013332.08 \text{ руб.} \times 0.01 \% / 708 \text{ кв.м}) \times 70 \text{ кв.м} \times 49 \text{ лет} = 490 \text{ руб.} 98 \text{ коп.}$ (четыреста девяносто рублей, 98 копейки).

10. Управлению делами администрации Петропавловск-Камчатского городского округа в течение 5 рабочих дней со дня принятия решения об установлении публичного сервитута опубликовать настоящее постановление в сетевом издании «Официальный сайт администрации Петропавловск-Камчатского городского округа».

11. Управлению имущественных и земельных отношений администрации Петропавловск-Камчатского городского округа в течение 5 рабочих дней со дня принятия настоящего постановления обеспечить:

11.1 направление копии настоящего постановления в Управление Федеральной службы государственной регистрации, кадастра и картографии по Камчатскому краю;

11.2 направление владельцу публичного сервитута, указанному в пункте 1 настоящего постановления, копии настоящего постановления, сведений о лицах, являющихся правообладателями земельных участков, сведений о лицах, подавших заявления об учете их прав на земельные участки, способах связи с ними, копий документов, подтверждающих права указанных лиц на земельные участки.

12. Публичный сервитут считается установленным с даты внесения сведений о нем в Единый государственный реестр недвижимости.

13. Настоящее постановление вступает в силу после дня его официального опубликования.

14. Контроль за исполнением настоящего постановления возложить на руководителя Управления имущественных и земельных отношений администрации Петропавловск-Камчатского городского округа.

Глава
Петропавловск-Камчатского
городского округа К.В. Брызгин

Приложение
к постановлению администрации
Петропавловск-Камчатского
городского округа
22.04.2024 №1050

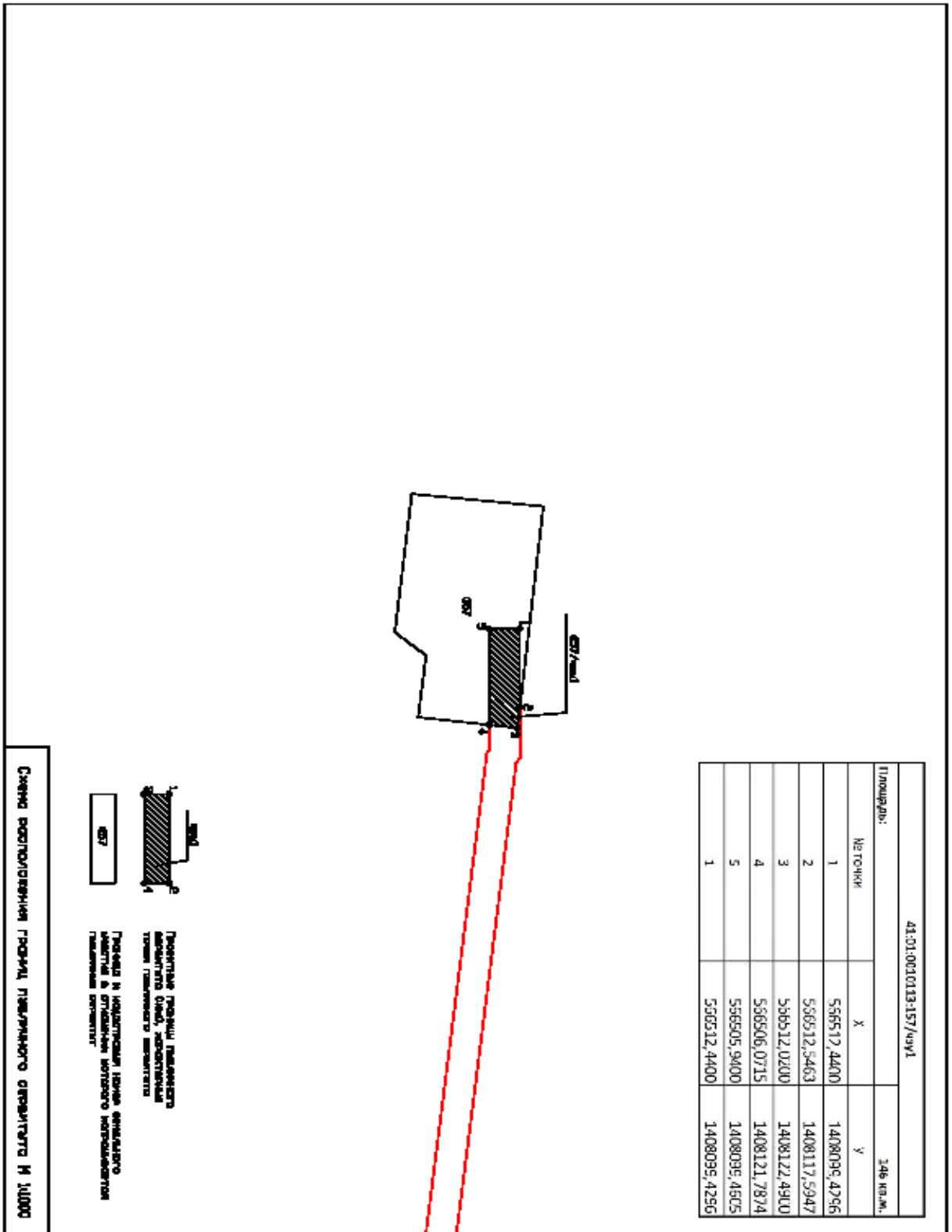

41:01:0010113 3336/Чы1

766 кв.м.

Площадь:

№ п/п	X	Y
1	566479,1000	1408374,3100
2	566478,4673	1408380,2994
3	566370,7270	1408366,8719
4	566369,9454	1408371,4736
5	566360,5720	1408370,6746
6	566361,9600	1408359,7000
7	566392,0800	1408363,2100
8	566459,5600	1408371,9300
1	566479,1000	1408374,3100

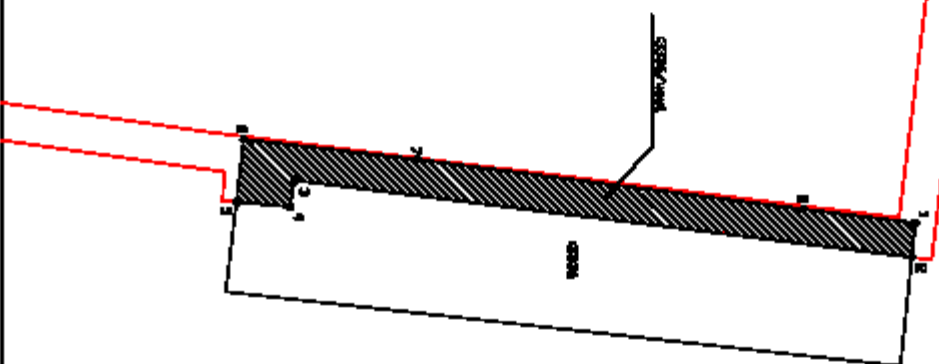

Подобные площади принадлежат собственнику (лицам, законным образом владеющим землей)

Площадь и контуры земель принадлежат собственнику (лицам, законным образом владеющим землей)

Цена по торговому предложению 1408374,3100

41.01.0010113:373/куч-1

277 кв.м.

№ п/п	X	Y
1	566361,8600	1408359,7000
2	566360,5720	1408370,6746
3	566358,472	1408370,4679
4	566358,5085	1408365,3957
5	566314,4390	1408359,1861
6	566313,0676	1408358,9673
7	566313,6000	1408354,4100
8	566341,2400	1408357,2800
1	566361,8600	1408359,7000

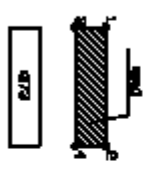
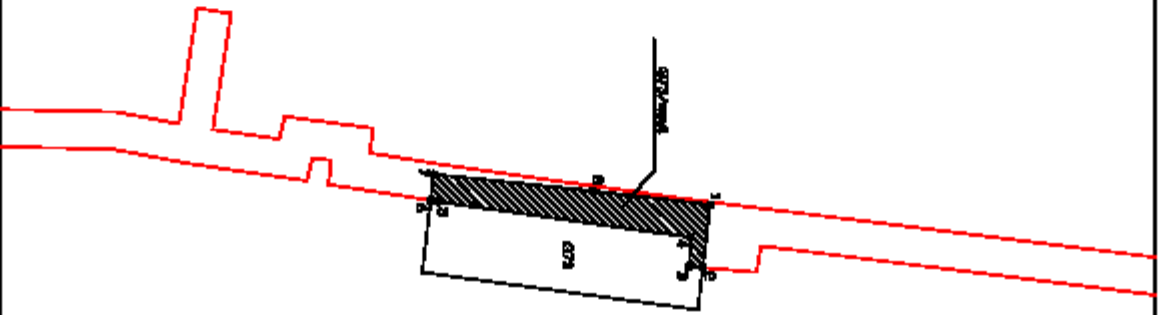

Подписанье Проекту Планировки земельного участка, расположенный на территории земельного участка

Подпись и штампом лица специалиста участка в отношении которого производится планировка земельного участка

Цена по плану/ценник подел. планировочного участка № 14000

41:01:00:01:13:323/49v2

5 кв.м.

Площадь:	5 кв.м.	
№ точки	X	Y
1	566296,7000	1408352,3700
2	566296,5550	1408356,3852
3	566295,2006	1408350,1854
4	566295,7153	1408352,2519
1	566295,7000	1408352,3700
41:01:00:01:13:323/49v2		
Проекция:	101 кв.м.	
№ точки	X	Y
5	566292,4090	1408351,8554
6	566291,4632	1408355,5270
7	566271,0241	1408352,5464
8	566259,1910	1408350,3058
9	566259,5400	1408348,6600
10	566276,0200	1408349,8900
5	566292,4090	1408351,8554

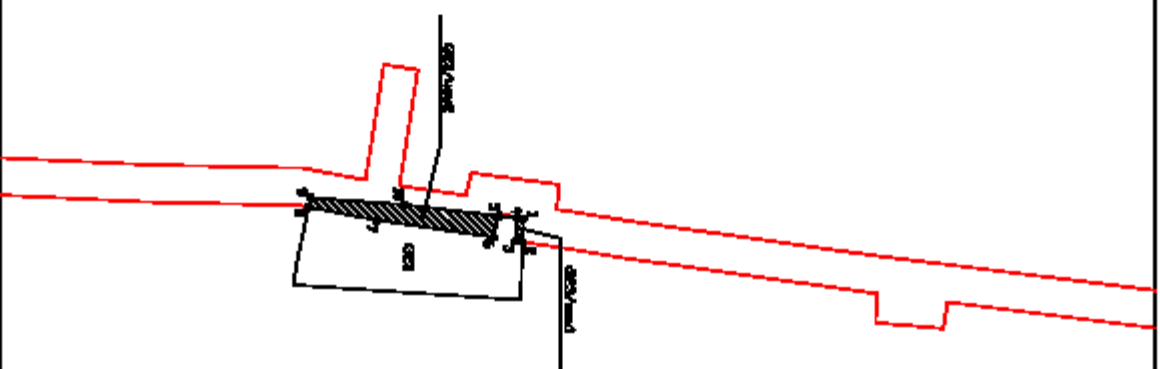

Подписанье Проекту Планировки
заказчика (земл. участок)
тран. планировка участка

Подпись и печать лица, ответственного
за проектирование и строительство
планировки участка

Цена проектирования проектной документации 10000

41:01:0010113:55/кув1

151 кв.м.

№ п/п	X	Y
1	566278,2628	1408326,3508
2	566275,0616	1408346,4952
3	566271,9100	1408347,6400
4	566252,0700	1408344,7200
5	566252,2700	1408343,7600
6	566248,3123	1408343,2936
7	566258,2941	1408343,5060
8	566269,1324	1408345,5758
9	566272,3372	1408325,4092
1	566278,2628	1408326,3508

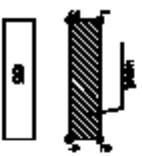

Показана граница земельного участка (зем.), расположенная на кадастровом плане территории.

Показан и расположенный на нем объект недвижимости (об.) с указанием его кадастрового номера и площади.

Числа пропорциональны фактическим размерам участка и 1:10000

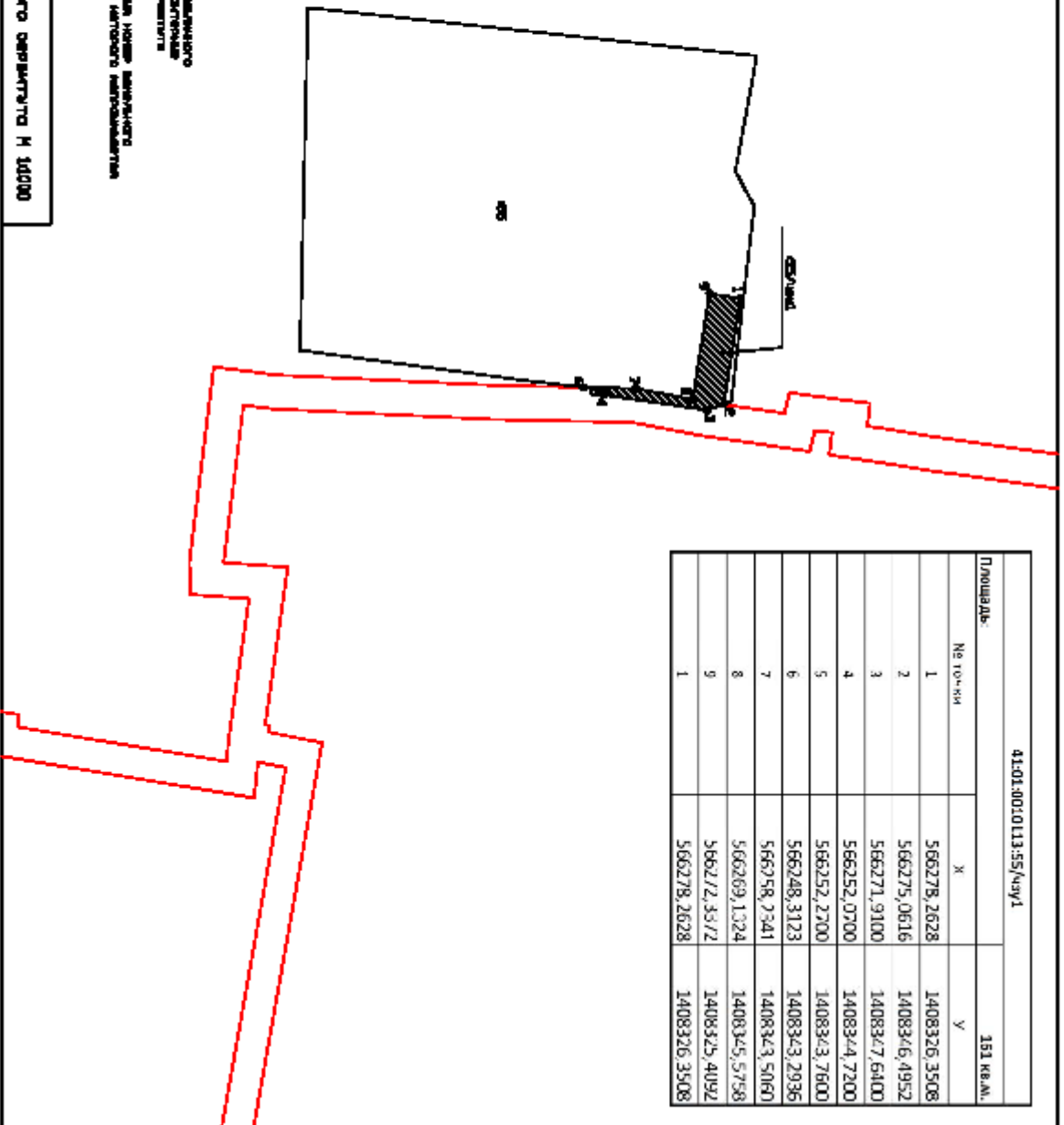

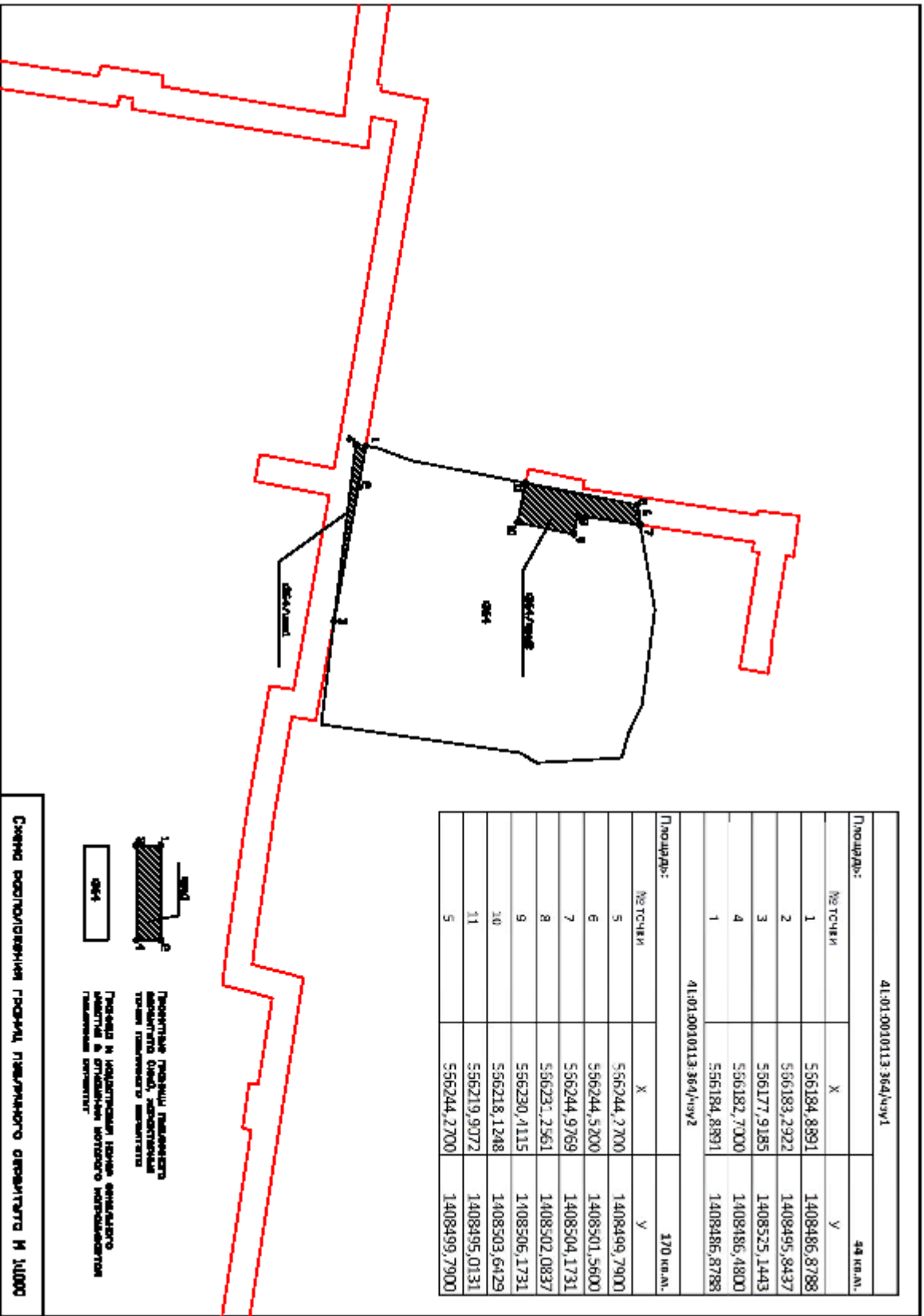

41:01:0010113:364/куч1			44 кв.м.	
Площадь:	170 кв.м.			
№ точки	X	Y		
1	556184,8891	1408486,8788		
2	556183,2922	1408495,8437		
3	556177,9185	1408525,1443		
4	556182,7000	1408486,4800		
1	556184,8891	1408486,8788		
41:01:0010113:364/куч2				
№ точки	X	Y		
5	556244,2700	1408499,7900		
6	556244,5200	1408501,5600		
7	556244,9769	1408504,1731		
8	556231,2561	1408502,0837		
9	556230,4115	1408506,1731		
10	556218,1248	1408503,6429		
11	556219,9072	1408495,0131		
5	556244,2700	1408499,7900		

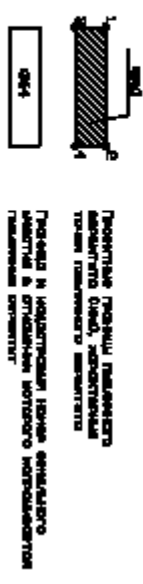

Цена государственной регистрации права собственности 10000



41:01:0010113:162/49V1

Полуплать:		ЭОЛ КРАМ.	
№ ТОУ ИИ	X	Y	
1	566193,0600	1408415,6300	
2	566181,2700	1408481,7400	
3	566180,2700	1408485,8700	
4	566170,9600	1408539,7300	
5	566169,2025	1408539,4077	
6	566176,8512	1408497,7023	
7	566160,5715	1408494,6176	
8	566161,6885	1408488,7224	
9	566177,9184	1408491,7978	
10	566191,3470	1408415,4152	
1	566193,0600	1408415,6300	
41:01:0010113:162/49V2			
Полуплать:		14 КРАМ.	
№ ТОУ ИИ	X	Y	
11	566186,0339	1408415,6970	
12	566185,3951	1408421,6670	
13	566182,8328	1408421,2442	
17	566183,9300	1408415,3100	
11	566186,0339	1408415,6970	

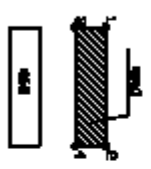

Подписанное проектом планового назначения
 земельного участка, расположенного
 в границах кадастрового квартала
 41:01:0010113:162/49V1

Подпись и штамп органа, уполномоченного
 на осуществление функций по регистрации
 недвижимости

Схема подготовлена в соответствии с требованиями к документам № 10/000

41:01:0010113:..63/чп/1

Площадь:

487 кв.м.

№ п/п	№ участка	X	Y
1	566183,2100	1408482,3600	
2	566182,7000	1408486,4800	
3	566177,3183	1408525,4413	
4	566173,4054	1408547,0239	
5	566168,3808	1408546,2267	
6	566164,3401	1408566,8397	
7	566160,5537	1408596,7891	
8	566160,3479	1408600,4355	
9	566171,1807	1408603,3480	
10	566166,5624	1408632,5445	
11	566157,2417	1408693,0254	
12	566155,5600	1408692,2400	
13	566156,5600	1408686,5100	
14	566163,6800	1408642,7600	
15	566169,7400	1408603,7600	
16	566158,7600	1408600,1700	
17	566159,6400	1408595,8700	
18	566161,5200	1408582,1800	
19	566162,8800	1408570,9700	
20	566165,5400	1408552,0600	
21	566167,5678	1408539,9867	
22	566169,0546	1408540,7141	
23	566169,2005	1408539,4106	
24	566170,9600	1408539,7300	
25	566180,2700	1408486,8700	
26	566181,2700	1408481,7400	
1	566183,2700	1408482,3600	

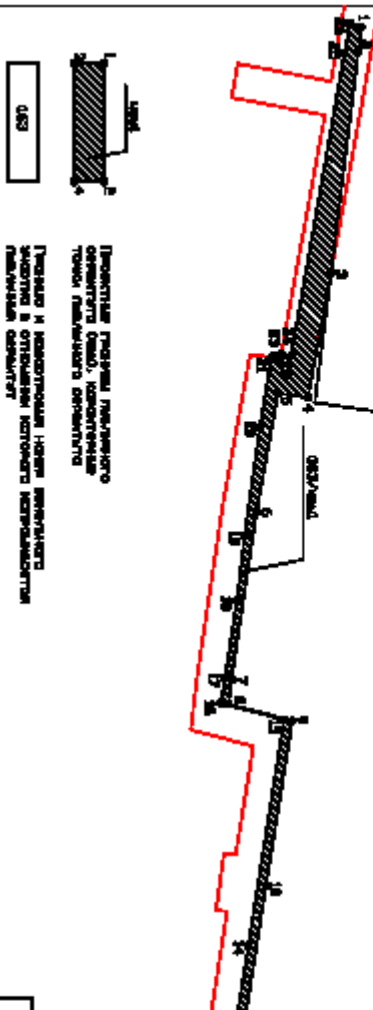

ИЗС
ИЗС

ИЗМЕНЕНИЕ ПЛОЩАДИ ИЛИ ПОЛОЖЕНИЯ ГРАНИЦ УЧАСТКА ИЛИ ПОЛОЖЕНИЯ ГРАНИЦ УЧАСТКА

ИЗМЕНЕНИЕ ПОЛОЖЕНИЯ ГРАНИЦ УЧАСТКА ИЛИ ПОЛОЖЕНИЯ ГРАНИЦ УЧАСТКА

Цена подготовленная по состоянию на 01.01.2013 г. в руб. и коп.

41-01:0010113:393/Чыг1

293 кв.м.

№ п/п	X	Y
1	566159,4400	1408595,8700
2	566158,7600	1408600,2700
3	566169,7400	1408603,1600
4	566163,4800	1408642,7600
5	566158,9230	1408642,1657
6	566159,7776	1408636,7055
7	566157,8867	1408636,2548
8	566159,2641	1408626,5238
9	566161,3105	1408626,5752
10	566164,3793	1408607,7720
11	566153,4721	1408604,9215
12	566151,5063	1408595,3909
13	566151,5691	1408594,9711
14	566159,4400	1408595,8700

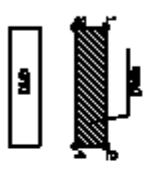
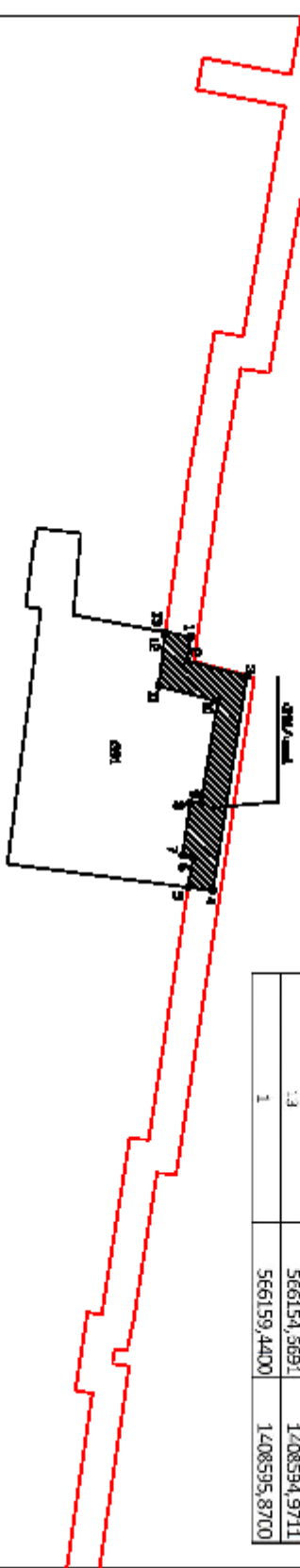

Поверхность проезду транспорта
асфальтобетонная, водонепроницаемая
тротуар тротуарно-брусчатый

Площадь и контуры земель с/х назначения
затенены в соответствии с нормативными
актами Республики Беларусь

Цена по торговельной цене на дату отчуждения 14000

41:01.0010113-38/чл.1

182 кв.м.

Площадь:		
№ точки	X	Y
1	566167,5678	1408539,9867
2	566165,5400	1408552,0600
3	566162,8800	1408570,9700
4	566161,5200	1408582,3800
5	566156,8218	1408580,5676
6	566159,0199	1408565,8603
7	566163,8192	1408539,4133
1	566167,5678	1408539,9867

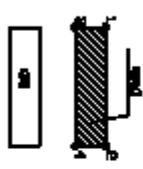
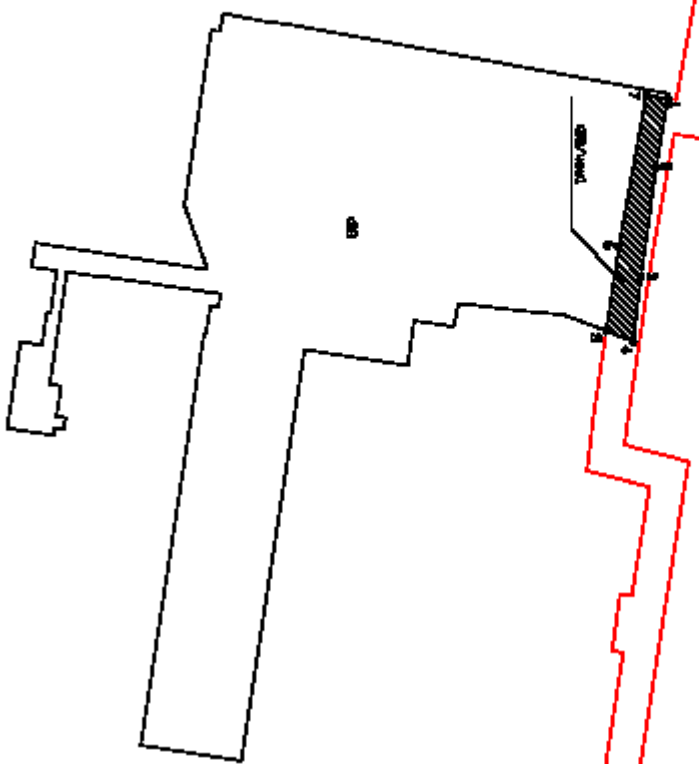

Подписанное проектное задание
содержит объект, расположенный
на территории земельного участка

Подпись и штамп органа государственной
власти в отношении которого производится
земельная операция

Цена предложения по состоянию на дату проведения аукциона 10 000

41:01:0110113:1709/куп1		34 кв.м.	
Примечание:			
№ точки	X	Y	
1	556163,9400	1408586,1300	
2	556159,8800	1408599,0400	
3	556155,0690	1408592,2949	
4	556156,1040	1408585,3703	
1	556163,9400	1408586,1300	

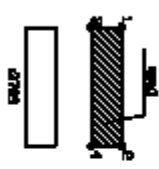
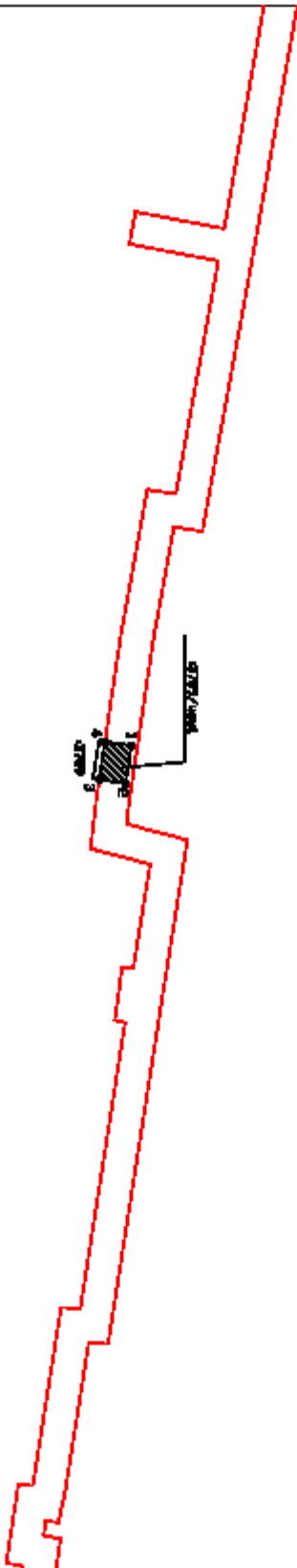

Подписане проекта планировки территории (земли, расположенной в границах территории) и/или территории, расположенной в границах территории, расположенной в границах территории, расположенной в границах территории.

Цена по плану/ценник планов, расположенных в границах М 1:1000

41:01:0010113:137/49/1

47 кв.м.

№ точки	X	Y
1	556512.0200	1408122.4900
2	556510.9200	1408130.7600
3	556505.2903	1408130.0670
4	556505.5021	1408128.1638
5	556506.1042	1408127.3443
6	556506.0715	1408121.7874
1	556512.0200	1408122.4900

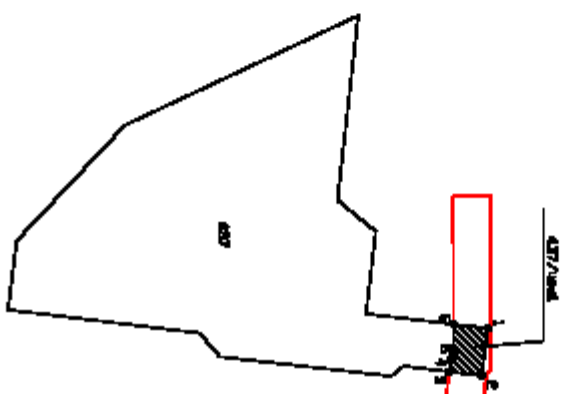

Подписанное проектом планировки территории (земли, расположенной на территории земельного участка)

Подпись и печать лица, осуществляющего продажу в отношении земельного участка, расположенного на территории участка

Цена предложения по состоянию на дату проведения торгов 10000

41:01:0010113-79/куп.1

257 кв.м.

№ п/п	X	Y
1	566279,7717	1408502,1919
2	566278,6098	1408511,2151
3	566276,9608	1408510,9952
4	566273,6931	1408530,7303
5	566274,0102	1408530,7872
6	566272,9498	1408536,6928
7	566266,8065	1408535,5957
8	566271,0128	1408510,1877
9	566269,6184	1408509,9984
10	566269,8977	1408507,9581
11	566266,6730	1408507,4770
12	566267,7057	1408501,5651
13	566270,7156	1408502,0234
14	566270,8395	1408501,1201
1	566279,7717	1408502,1919

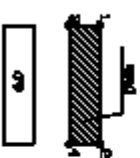
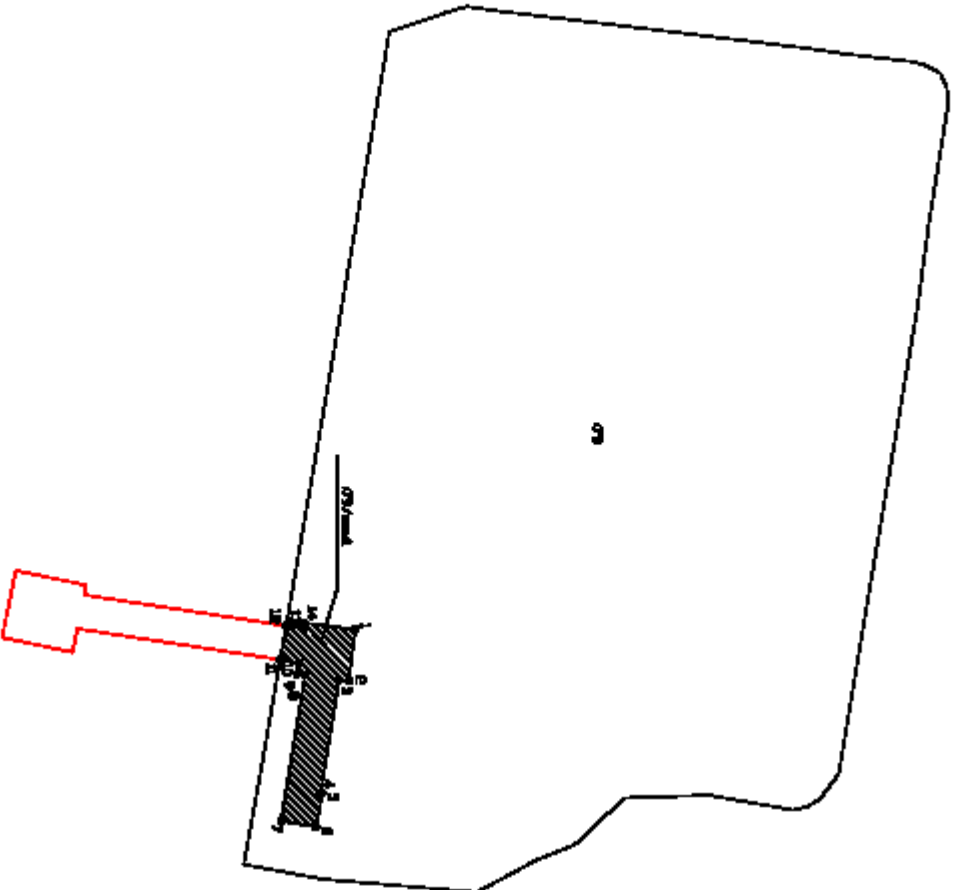

Подписанное проектом планировки территории (земельный кадастр, кадастровый номер территории)

Подпись и штамп органа, уполномоченного на проведение кадастровых работ

Цена предложения покупателя составляет 10000

41-01-0010113-385/чпу.1

377 кв.м.

Площадь:

№ точки	X Y	
	X	Y
1	566125,3975	1408812,3767
2	566116,3839	1408870,7909
3	566110,7949	1408870,5333
4	566111,0000	1408869,4400
5	566120,1400	1408811,6000
1	566125,3975	1408812,3767

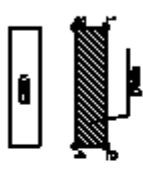
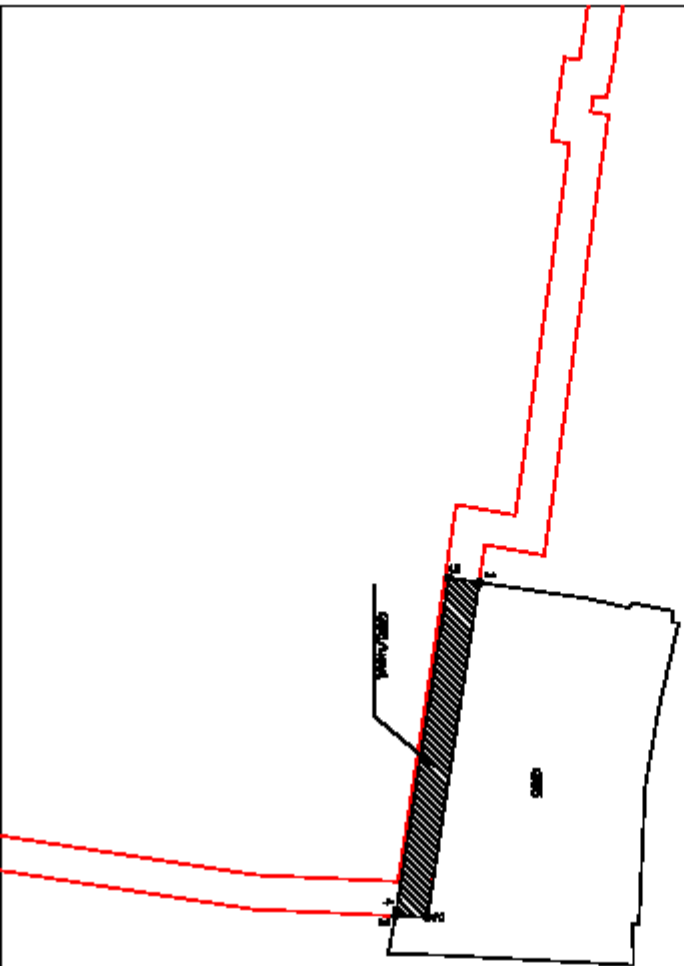

Подписанное проектное задание
содержит объект, расположенный
на территории земельного участка

Подпись и печать лица, ответственного
за достоверность сведений о
земельном участке

Цена по договору купли-продажи земельного участка № 14/000

41:01:0010113:7/My1

Площадь:

70 кв.м.

№ точки	X	Y
1	565996,9800	1408914,0500
2	565996,3200	1408917,9400
3	565997,5600	1408918,1500
4	565997,3900	1408919,1300
5	565996,5700	1408924,0000
6	565994,9000	1408933,0400
7	565994,3000	1408936,0600
8	565992,7900	1408935,7800
9	565992,2300	1408938,8200
10	565993,7000	1408939,0900
11	565993,5685	1408939,2479
12	565088,3831	1408938,4732
13	565989,4596	1408932,5668
14	565992,3150	1408932,9854
15	565995,9796	1408913,8984
1	565996,9800	1408914,0500

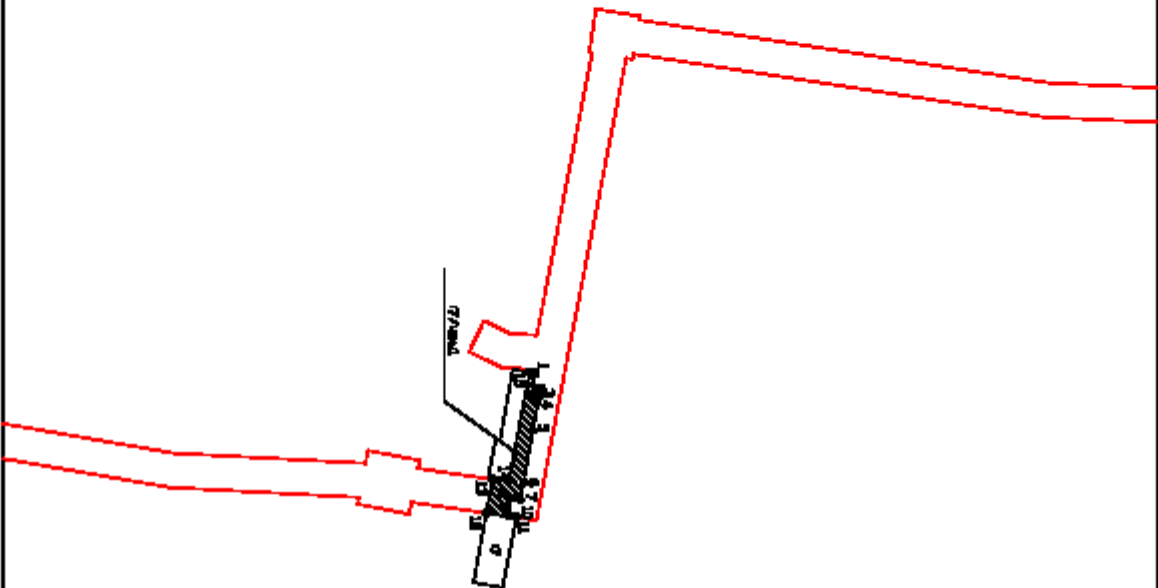

Подполье (подвал) является
объектом недвижимости
только при наличии свидетельства



Подвал и подполье имеют статус
объекта в отношении которого производится
государственный кадастр

Цена по состоянию на дату публикации 10 000

41:01:0010116:278/49/1		0,387 к.к.м.
№ точки	X	Y
1	555791,8082	1408742,7609
2	555791,7917	1408742,8972
3	555789,6200	1408742,6100
4	555788,5200	1408742,4500
5	555788,5221	1408742,3627
1	555791,8082	1408742,7609

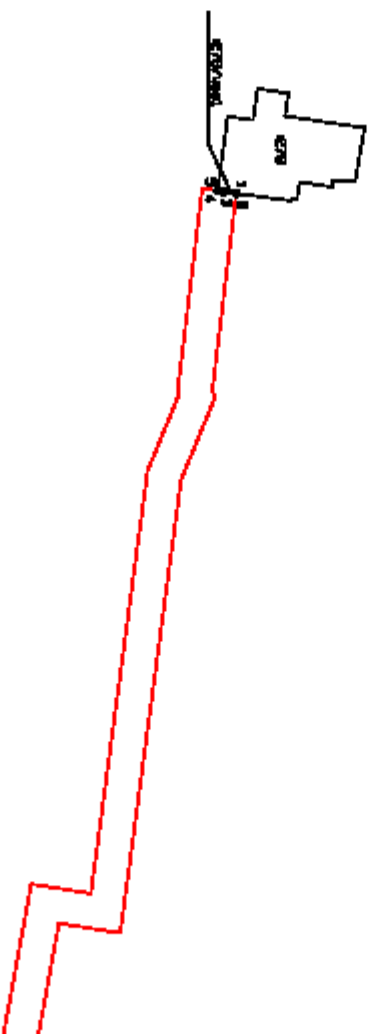

Участок
 Проектная площадь земельного участка (общая, исключительная или совместная собственность)



428
 Проектная граница земельного участка в соответствии с кадастровым описанием

Числа пропорциональны числам масштаба 0:10000

41-01.0010116:098/149/1

201 кв.м.

№ п/п	X	Y
1	565791,7917	1408742,8972
2	565787,6099	1408776,9142
3	565787,9691	1408778,7224
4	565787,4892	1408779,8886
5	565784,3200	1408779,5700
6	565783,3094	1408763,0214
7	565785,8518	1408742,0391
8	565788,5221	1408742,3627
9	565788,5100	1408742,4500
10	565789,6200	1408742,6100
11	565791,7917	1408742,8972

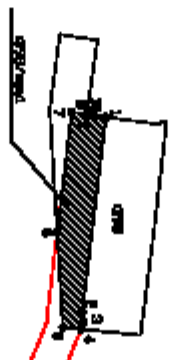

Проектная площадь земельного участка (ОГН), расположенная на территории земельного участка

Площадь и конфигурация земель, принадлежащих заявителю в отношении которого испрашивается разрешение на строительство

Схема расположения проектной территории земельного участка № 140/00

41-01-00101:16:15929/49/1

№ п.п. № 104-04 X Y

№ п.п.	X	Y
1	565784,0300	1408788,2937
2	565782,1618	1408792,8332
3	565771,5553	1408871,8905
4	565767,3096	1408871,2225
5	565778,5200	1408787,8300
1	565784,0300	1408788,2937

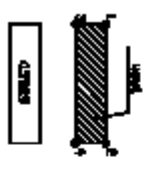

Показана граница земельного участка (ЗУ), расположенного на территории земельного участка. Показана и территория, подлежащая изъятию в соответствии с законодательством Российской Федерации.

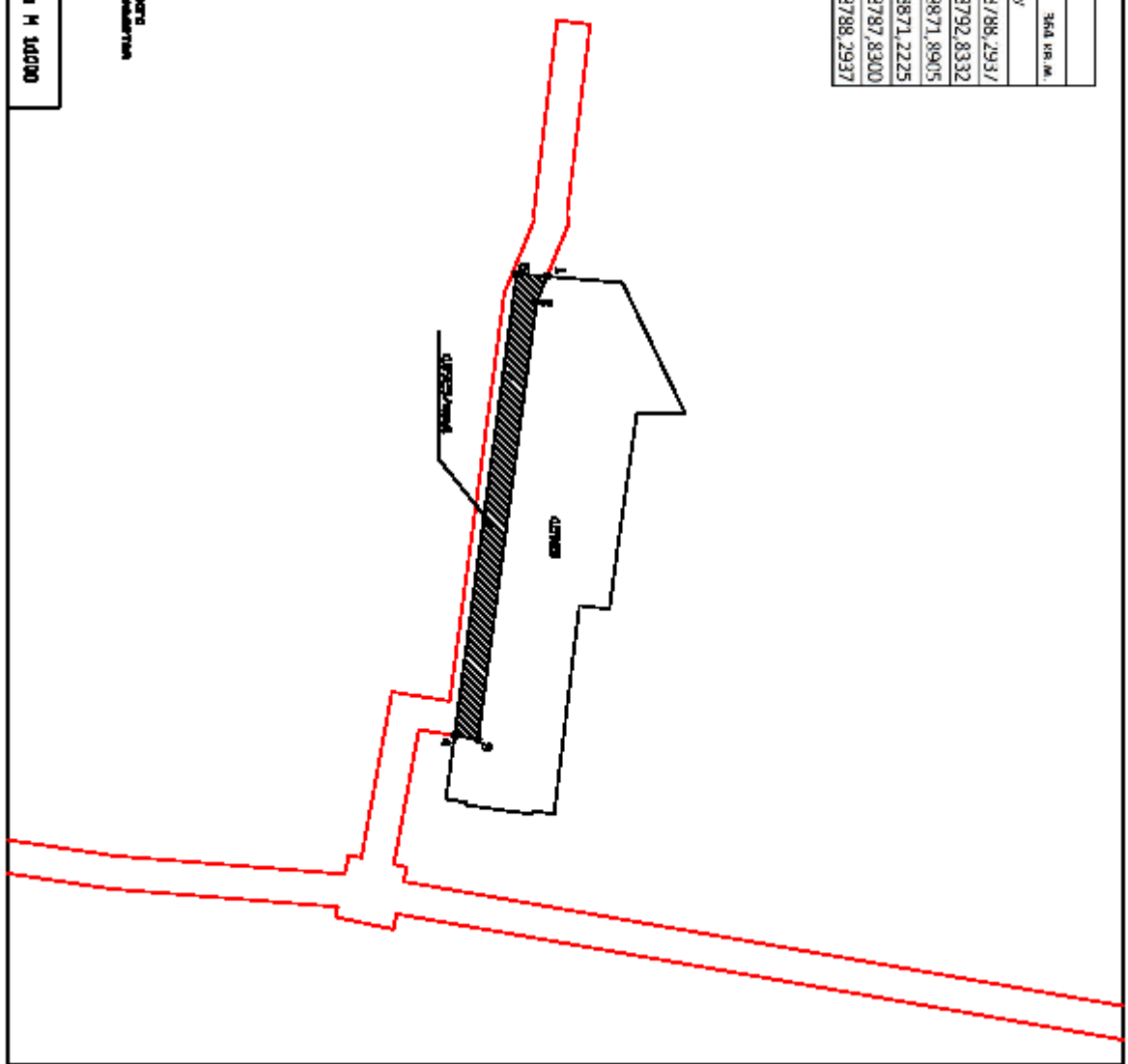

Числа пропорциональны числам масштаба 1:10000

41:01:0030113:375/nyz

Площадь: 753 кв.м.

№ точки	X	Y
1	565724,1357	1428896,0231
2	565722,8008	1428901,0993
3	565710,4509	1428899,3697
4	565698,5300	1428897,5100
5	565661,5300	1428891,9800
6	565627,9900	1428886,4400
7	565604,3100	1428882,0000
8	565604,3100	1428877,8158
9	565706,8904	1428892,9976
1	565724,1357	1428896,0231

41:01:0030113:375/nyz

№ точки	X	Y
10	565574,5564	1428872,6962
11	565571,6000	1428877,8500
12	565527,4585	1428870,3370
13	565486,7559	1428863,0284
14	565486,0089	1428860,5790
15	565491,4889	1428818,7311
16	565488,9915	1428818,2195
17	565490,6257	1428807,0247
18	565492,9303	1428806,8264
19	565499,4869	1428785,0148
20	565497,4538	1428764,7085
21	565497,5359	1428764,0507
22	565506,3853	1428764,9923
23	565506,2278	1428766,0354
24	565505,4154	1428765,9130
25	565498,1407	1428812,3936
26	565495,0392	1428812,6685
27	565494,5478	1428813,3190
28	565498,2917	1428814,0069
29	565494,5128	1428857,7848
10	565574,5564	1428872,6962



Схема расположения границ земельного участка № 12/000



41-01-0010116:349/чпу1

349 кв.м.

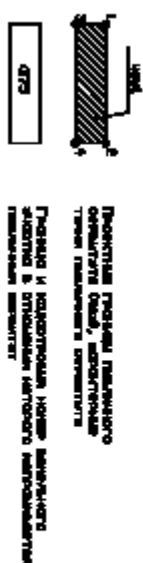
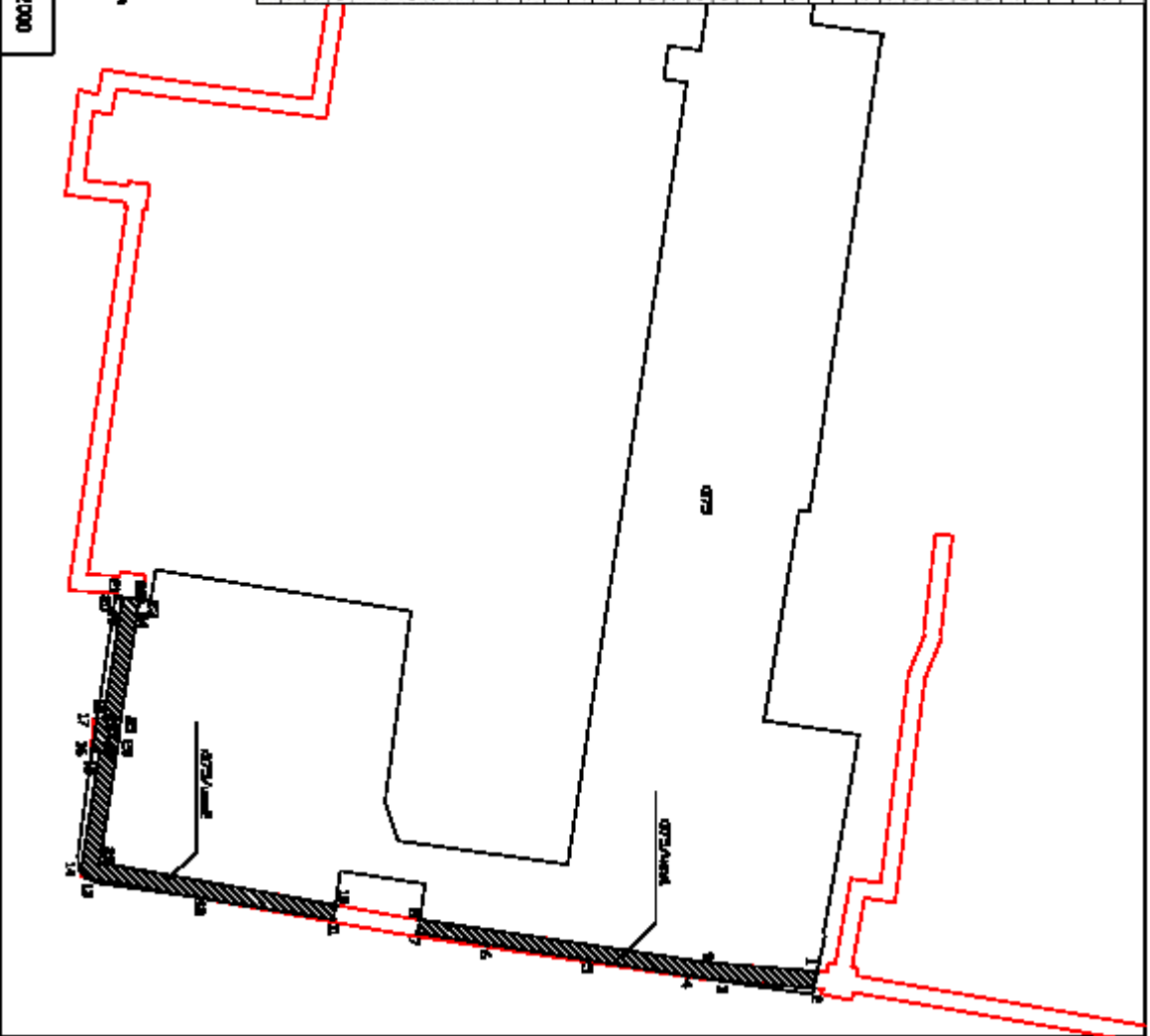
№ точки	X	Y
1	565604,3160	1408877,8158
2	565603,6700	1408882,6000
3	565573,8000	1408877,8500
4	565574,5564	1408872,6962
5	565596,9067	1408876,7064
1	565604,3160	1408877,8158

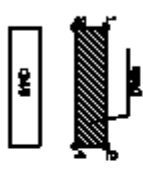
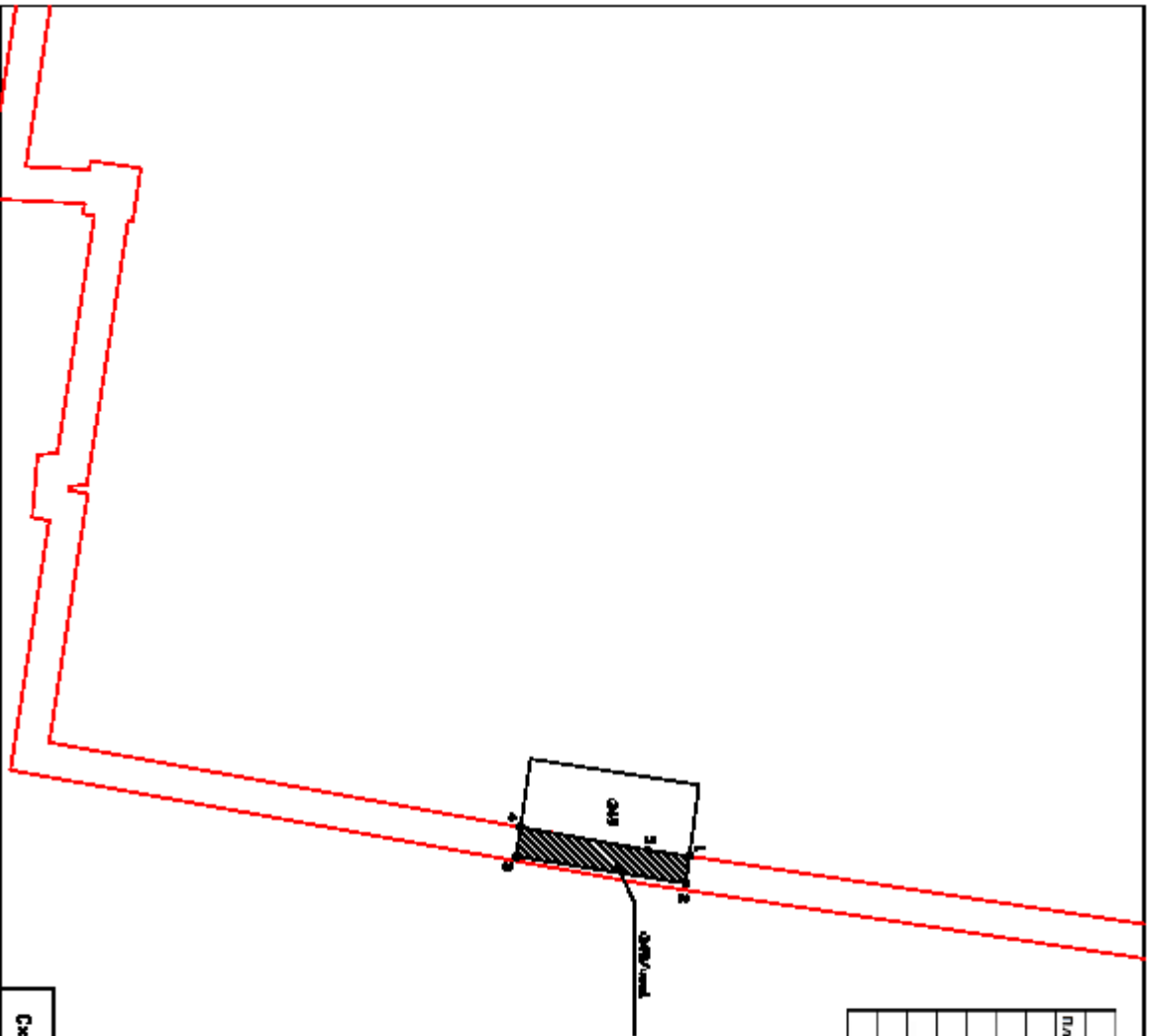

Подписанье Проекту Планировки земельного участка (ОАЭ, зонирование) в соответствии с законодательством Российской Федерации

Подпись и печать специалиста, ответственного за подготовку кадастровых документов

Цена подготовленного проекта планировки участка и 10000

41-01.0010118-372/Чл/1			307 кв.м.
Площадь:			
№ точки	X	Y	
1	565579,3000	1408513,8700	
2	565583,5077	1408518,8698	
3	565571,2521	1408555,8342	
4	565569,3376	1408555,5763	
5	565570,8500	1408564,9600	
6	565569,6500	1408564,7700	
1	565579,3000	1408513,8700	

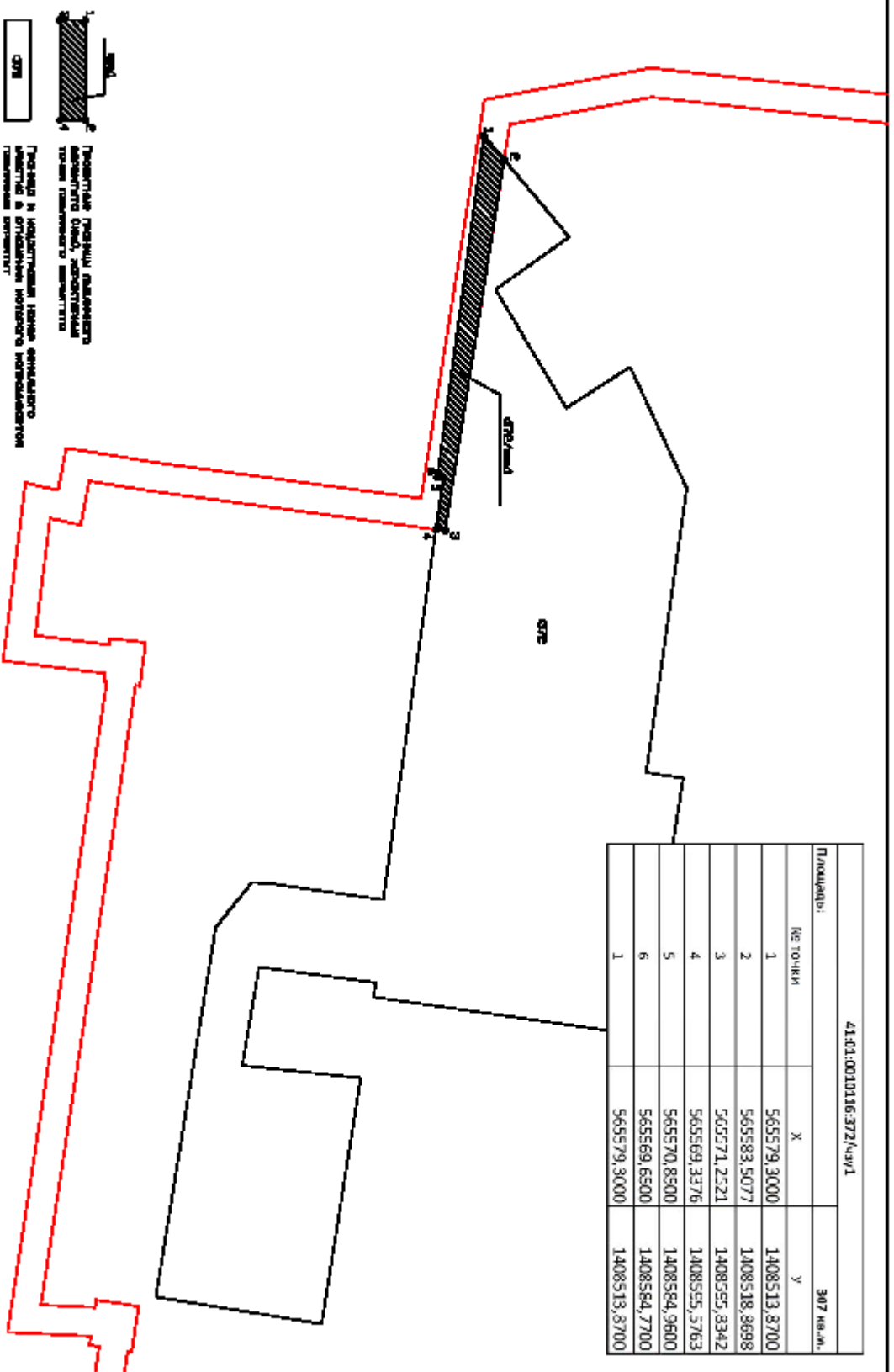

Частный проект землеустройства территории земельного участка № 140800

41-01-0010116:571/чл1

79 кв.м.

№ точки	X	Y
1	565507,6448	1408756,6613
2	565506,3855	1408764,9923
3	565497,5599	1408764,0607
4	565497,7383	1408762,8569
5	565497,2679	1408762,8343
6	565498,2204	1408756,8731
7	565498,6226	1408756,8925
8	565498,8535	1408755,3349
1	565507,6448	1408756,6613

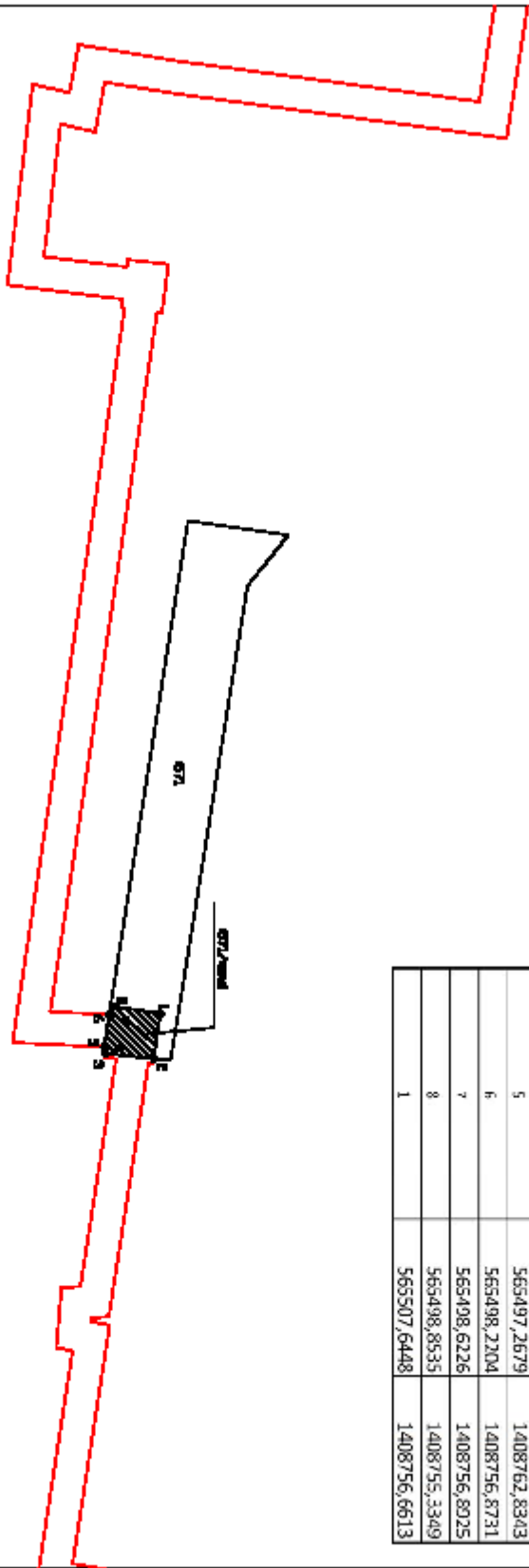

Подписане проекта планового назначения объекта, расположенного на территории участка

Подпись и печать лица, осуществляющего продажу в отношении которого подготовлен плановый проект

Цена подготовленного плана планового назначения 10000

41:01:0010116:10800/чл.1		198 кв.м.	
№ п/п	X	Y	
1	565553,3081	1408587,3623	
2	565552,1582	1408593,3020	
3	565519,7433	1408588,8940	
4	565520,5649	1408582,9505	
1	565553,3081	1408587,3623	

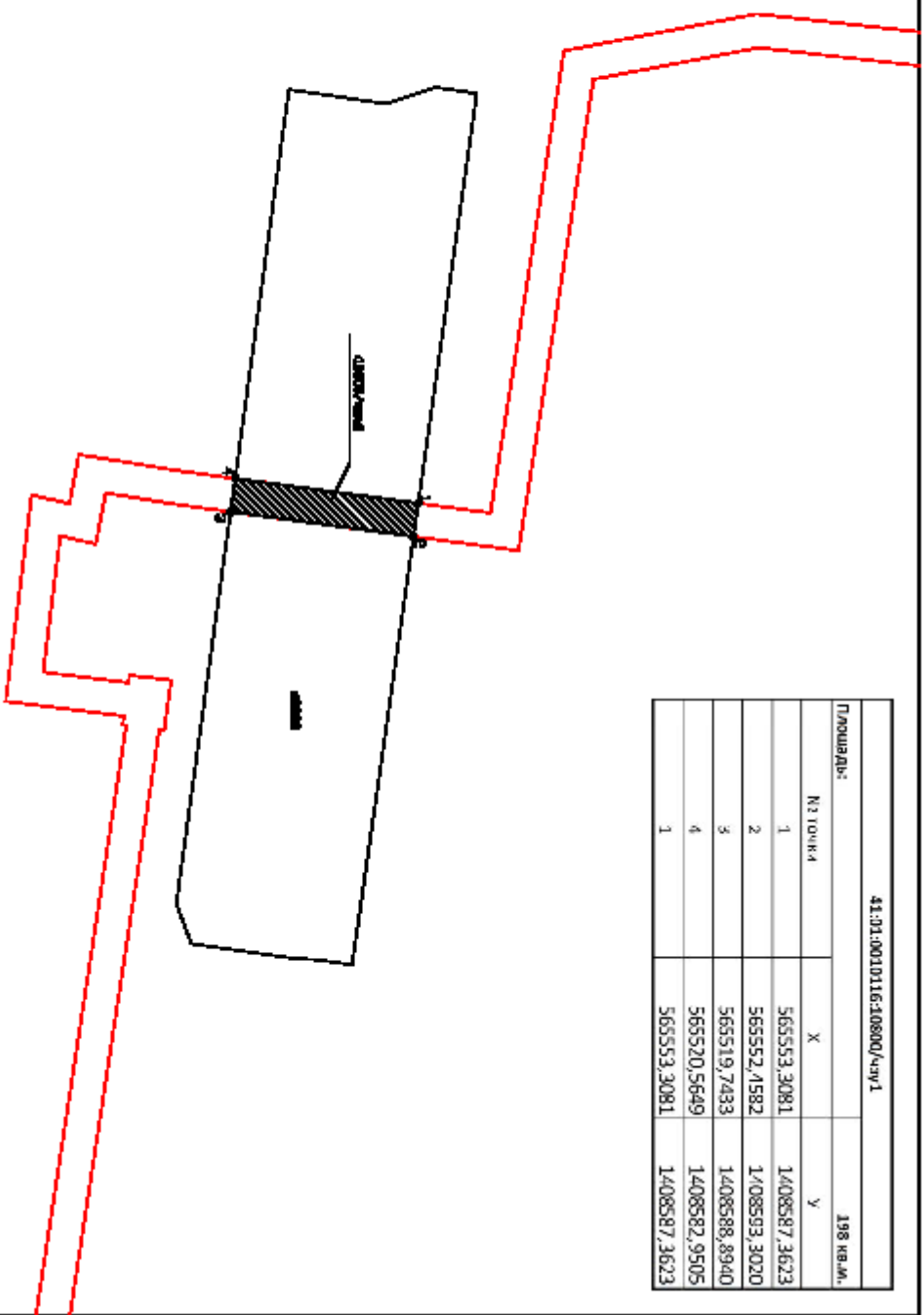

Показан проект размещения
объекта в соответствии
с требованиями нормативов
технического назначения

Проект и согласованное наименование
объекта в соответствии с требованиями
технического назначения



Числа пропорциональны числам масштаба объекта и 1:10000

41:08:00:0116:280/ЧулТ

1079 кв.м.

№ точки	X	Y
1	565774,9000	1408522,2600
2	565774,7000	1408525,9900
3	565773,5400	1408531,4900
4	565773,4607	1408531,8667
5	565768,4755	1408531,4639
6	565769,0869	1408527,1212
7	565678,9536	1408513,1444
8	565614,1286	1408505,9119
9	565600,8780	1408508,4526
10	565598,5409	1408502,7914
11	565613,8912	1408499,8481
12	565679,7464	1408507,1956
13	565752,2080	1408518,4321
14	565773,3200	1408521,9900
1	565774,9000	1408522,2600

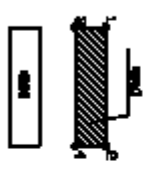
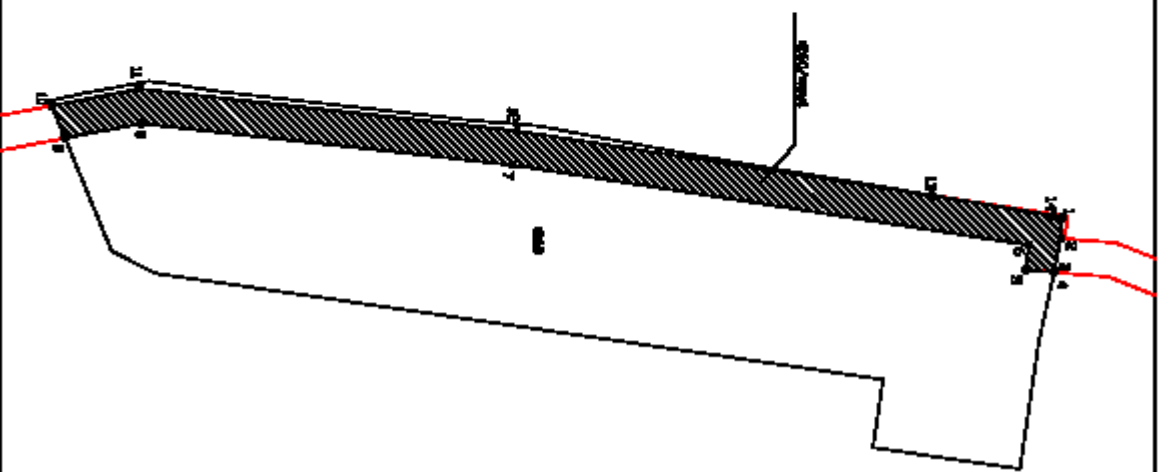

Подписане проекта планового назначения земель, расположенных в границах земельного участка

Подпись и должность лица, ответственного за предоставление информации

Цена по/покупки/продажи/аренды земельного участка и 1079

41:01:0010116:774/ч.1		70 кв.м.	
№ точки	X	Y	
1	565804,2538	1408471,8371	
2	565853,6800	1408476,7900	
3	565852,1900	1408476,6100	
4	565843,3400	1408475,5600	
5	565842,3500	1408475,4400	
6	565838,3300	1408475,0900	
7	565838,8520	1408470,9342	
1	565854,2538	1408471,8371	

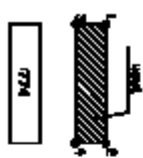
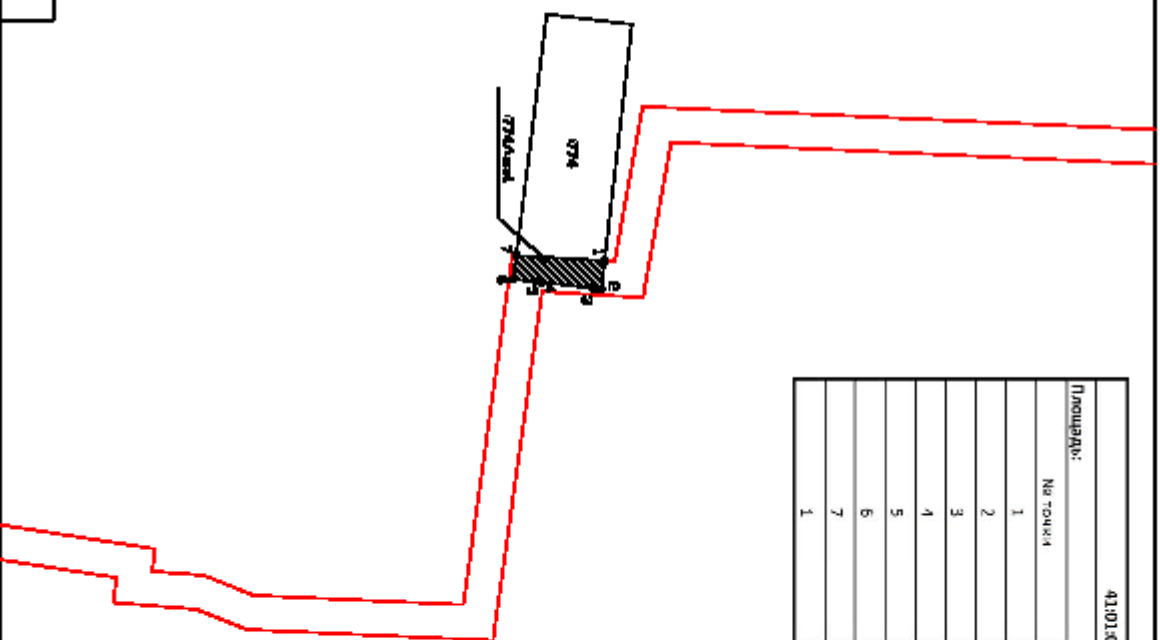

Показан проект размещения
объекта (зд., сооружение,
техническое устройство)
в границах земельного участка

Показан и обозначен номер земельного
участка в Едином государственном
реестре недвижимости

Частичное проектирование земельного участка площадью 10000

43:01:0010136:11/25/19/1

508 кв.м.

№ точки	X	Y
1	565839,8200	1408496,0100
2	565834,0454	1408538,0724
3	565830,3760	1408517,8822
4	565788,8000	1408533,1900
5	565773,5400	1408531,4900
6	565774,7000	1408525,9900
7	565774,9000	1408522,2600
8	565773,3200	1408521,9900
9	565773,3580	1408521,7119
10	565775,8531	1408522,0988
11	565775,3045	1408525,9961
12	565784,3412	1408526,7261
13	565703,0907	1408530,2155
14	565829,5983	1408531,8416
15	565834,7266	1408495,3079
1	565839,8200	1408496,0100

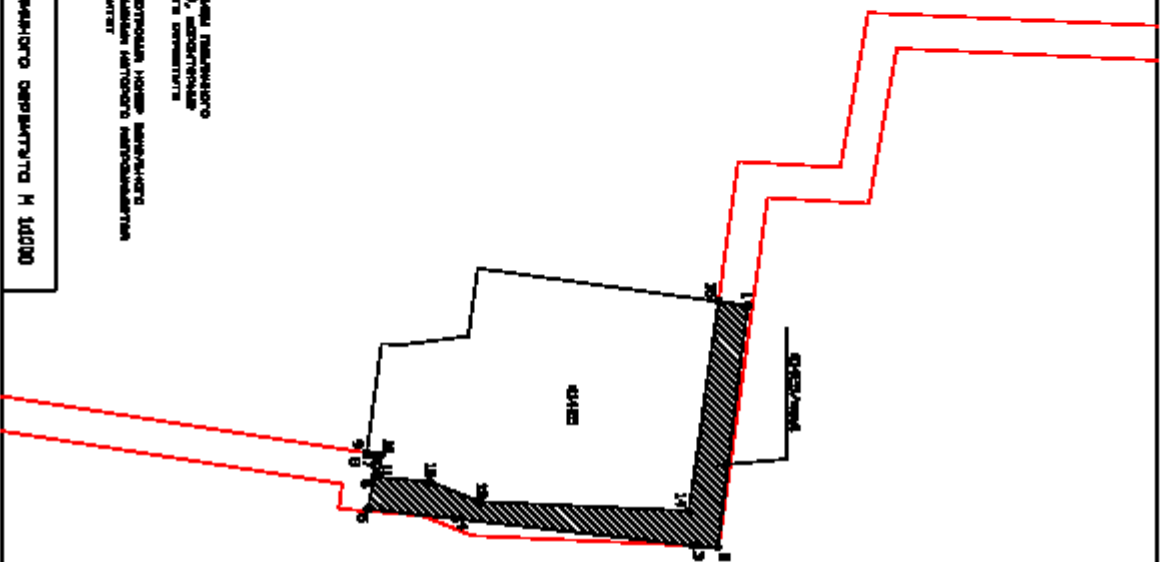

Проектная площадь земельного участка (ОГНП, исключение) и земельный участок

Площадь и координаты точек земельного участка и отклонение фактической территории от проектной

ОГНП

Числа пропорциональны факт. масштабу объекта 1:10000

413-01-008.011.6:338/ч.ч.1

62 кв.м.

Примечание:

№ п/п	X	Y
1	565968,6718	1406448,0732
2	565952,8961	1406455,0079
3	565953,0700	1406453,1100
4	565953,5210	1406448,1791
5	565956,7231	1406446,7715
1	565968,6718	1406448,0732

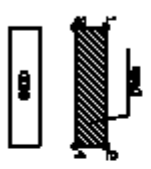
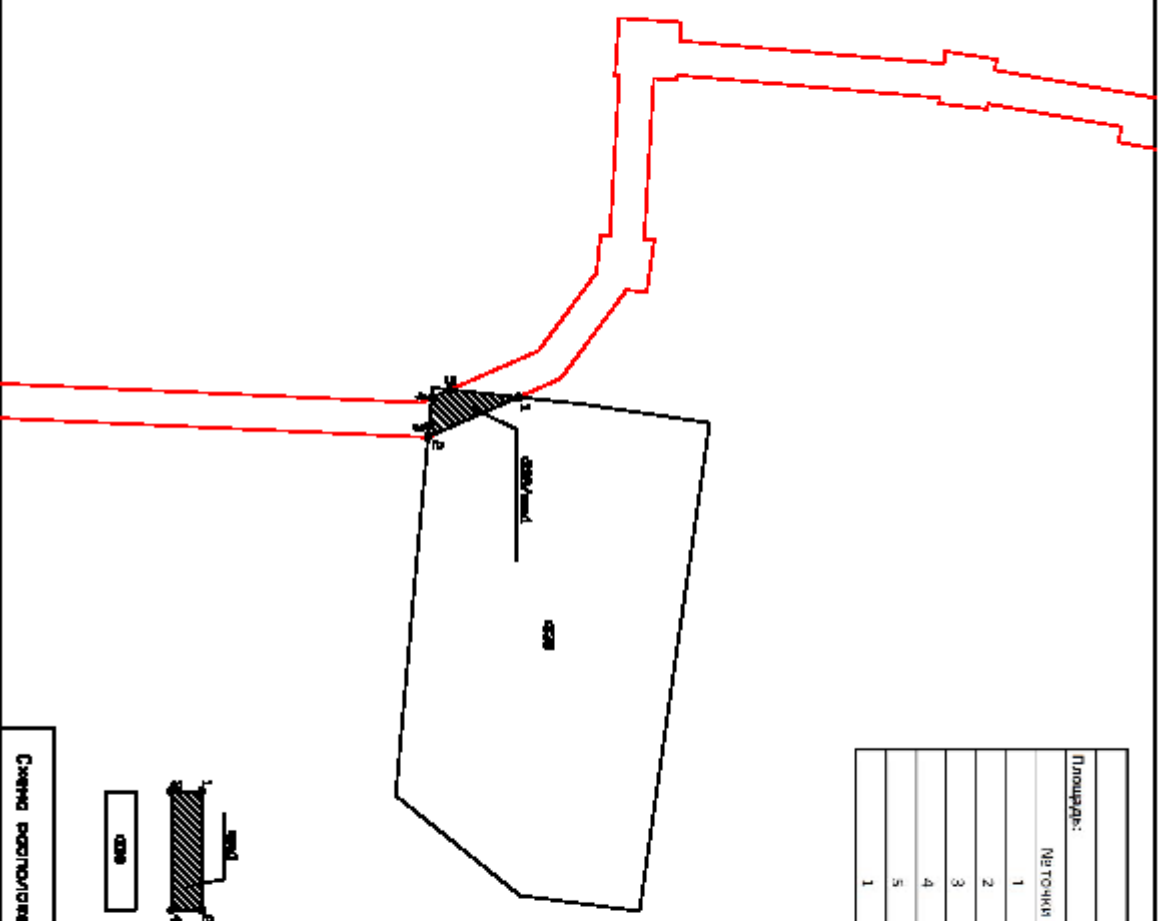

1 Подземное помещение (подземный гараж, подземный бассейн, подземный спортзал)

2 Подземное помещение (подземный гараж, подземный бассейн, подземный спортзал)

Цена по состоянию на 01.01.2024 г. 10000

41:01:0010116:086/чл1

529 кв.м.

№ п/п	X	Y
1	566010,9408	1408387,1492
2	500009,9903	1408393,0897
3	565996,3942	1408391,9228
4	565996,3372	1408392,7532
5	565992,2625	1408392,4669
6	565990,6245	1408420,4589
7	565992,3834	1408420,6188
8	565991,0628	1408429,7191
9	565987,5005	1408429,4157
10	565979,2241	1408440,5466
11	565974,9100	1408439,7800
12	565972,5306	1408439,4928
13	565982,3003	1408426,3538
14	565982,9799	1408419,7540
15	565984,5451	1408419,9155
16	565986,2768	1408392,0465
17	565985,5115	1408391,9927
18	565986,2028	1408381,9430
19	565997,0285	1408382,6811
20	565996,8051	1408385,9360
1	566010,9408	1408387,1492

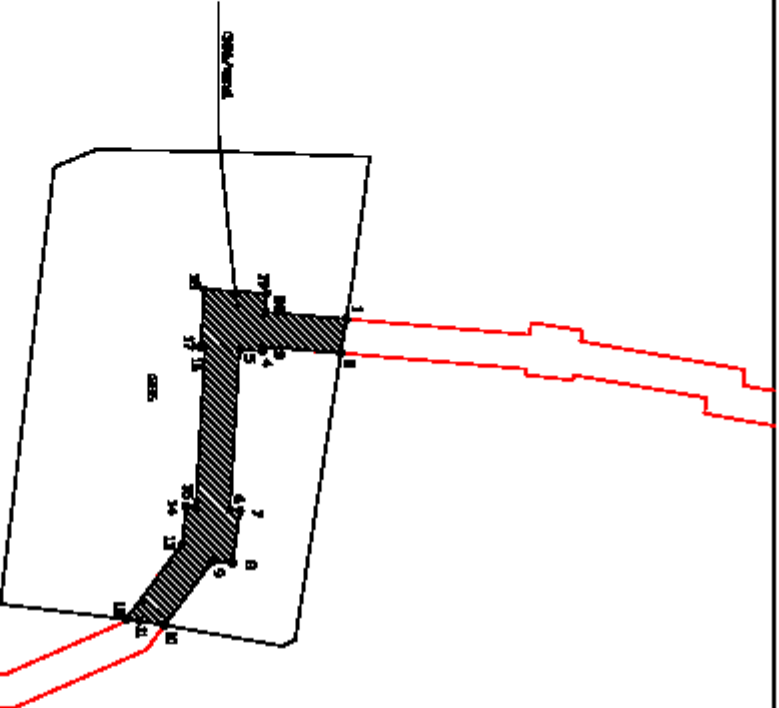

Показан плановый результат кадастрового деления объекта, расположенного на территории земельного участка

Плановый и высотный номер земельного участка и отнесенные к нему кадастровые номера земельных участков

Числа пропорциональны фактическому размеру участка и 1:10000

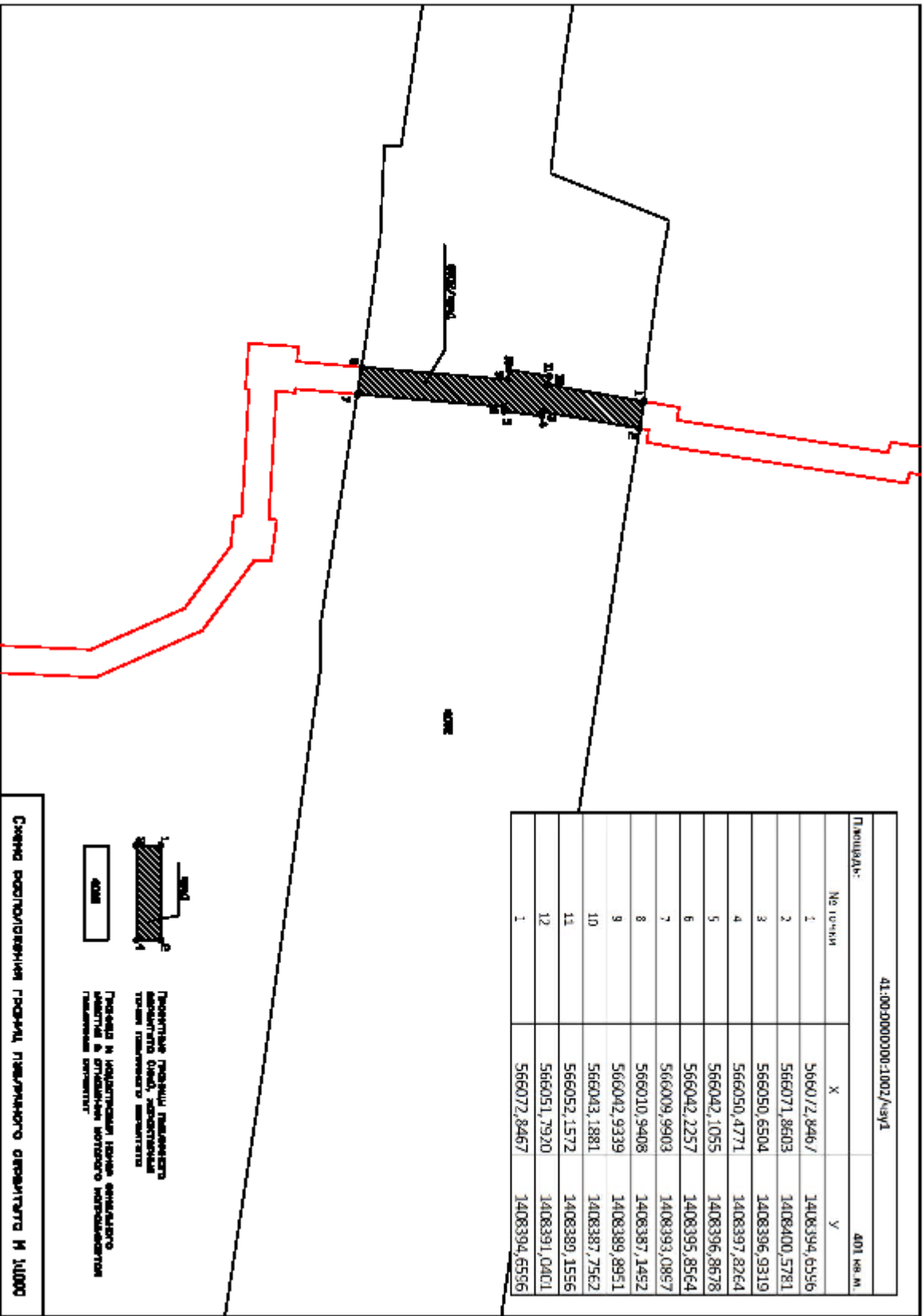

41.01.0010116.18817/-sv1		105 кв.м.	
Граница:			
№ п/п	X	Y	
1	565842,3500	1408475,4400	
2	565839,8200	1408496,0100	
3	565834,7265	1408495,3079	
4	565838,1537	1408470,8932	
5	565838,8520	1408470,9942	
6	565838,3300	1408475,0900	
1	565842,3500	1408475,4400	

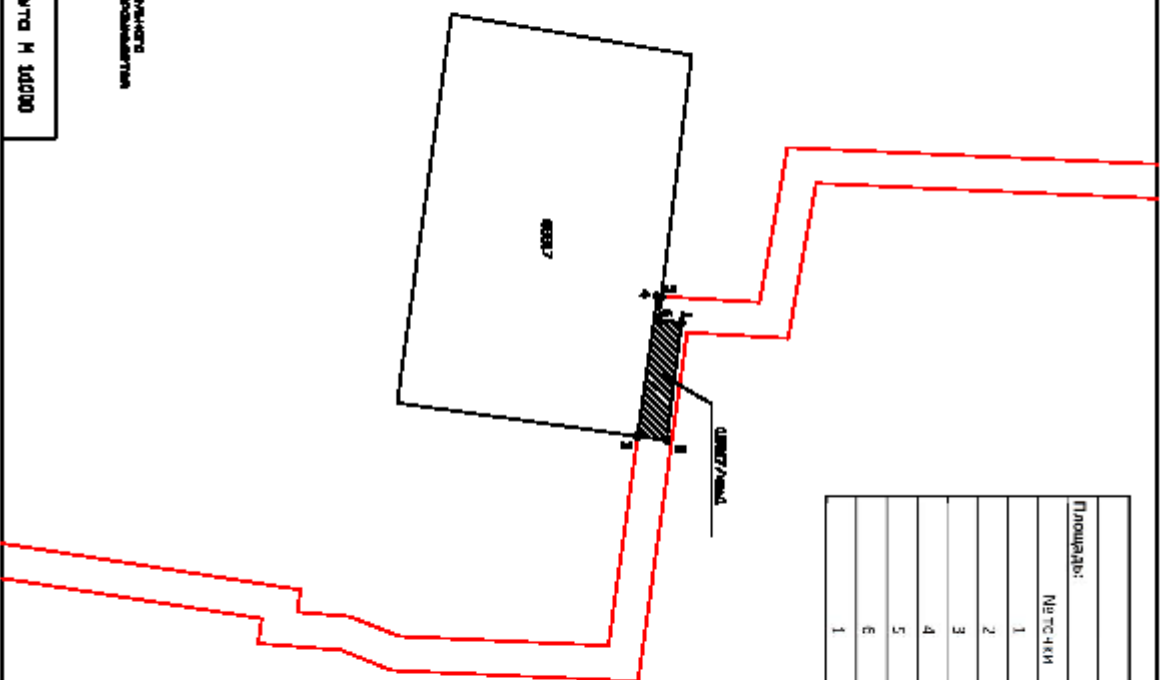

Показание площади земельного участка (ЗУ) и его кадастровой стоимости в соответствии с данными кадастрового учета и сведений Единого государственного реестра недвижимости

ЗСБЗ

Частично реконструкция здания, расположенного по адресу: 565838,3300 1408475,0900